



LIGA

Luxury IS an Attitude



CATALOGO

Presente dal **2004** nel mercato della trasformazione dell'acciaio con le migliori tecnologie, arricchite dal know-how acquisito con la realizzazione di arredamenti per marchi prestigiosi.

Da sempre attenta al design e alla funzionalità dei prodotti, attraverso la ricerca di linee moderne e la cura di particolari.

Il catalogo, in continua evoluzione, è attualmente composto da:

- **linea LUXURY:** barbecue e cuocispiedini doppia parete
- **linea STEEL / IRON:** barbecue e cuocispiedini mono parete
- **linea HOME LIVING:** spianatoie in acciaio inox, porta bag-in-box e palette per spazzatura

Tutti i prodotti sono progettati, realizzati e confezionati nello stabilimento di Pescara.

L'Azienda è da anni attiva nelle politiche ambientali, grazie a macchinari alimentati ad energia pulita attraverso l'utilizzo di pannelli fotovoltaici per la produzione di tutti i prodotti.

La Lisa vanta un sistema di gestione certificato secondo la normativa UNI EN ISO 9001:2015 e tutti i suoi prodotti sono provvisti di certificazione di conformità MOCA.



CERTIFICAZIONE DI UTILIZZO DI MATERIALI IDONEI E ADATTI AL CONTATTO CON GLI ALIMENTI



PRODUZIONE ALIMENTATA CON ENERGIA GREEN

LEGENDA ICONE



Piano di cottura ergonomico



Utilizzabile su un piano d'appoggio



Montaggio senza attrezzi



Lavabile in lavastoviglie



Consigliato per bistecche



Consigliato per salsicce



Facilmente trasportabile



Si consiglia l'uso di guanti termici



Profilo anti taglio



Consigliato per hamburger



Consigliato per spiedini



Collo idoneo per spedizione con corriere

LUXURY

ETNA MAXI
ETNA
ETNA F
ACCESSORI ETNA
ETNA MINI
MIAMI
MIAMI GRILL
eBBQ
EOLO
UNICO
CARRELLO

STEEL

STROMBOLI
MILANO
MILANO GRILL

IRON

VESUVIO
TORINO
TORINO GRILL

ACCESSORI

ACCENSIONI

HOME LIVING

BACCO
PLAN
PLAN PLUS
LAPALETTA
POLDINO POLPETTINO

ESPOSITORI

RICAMBI

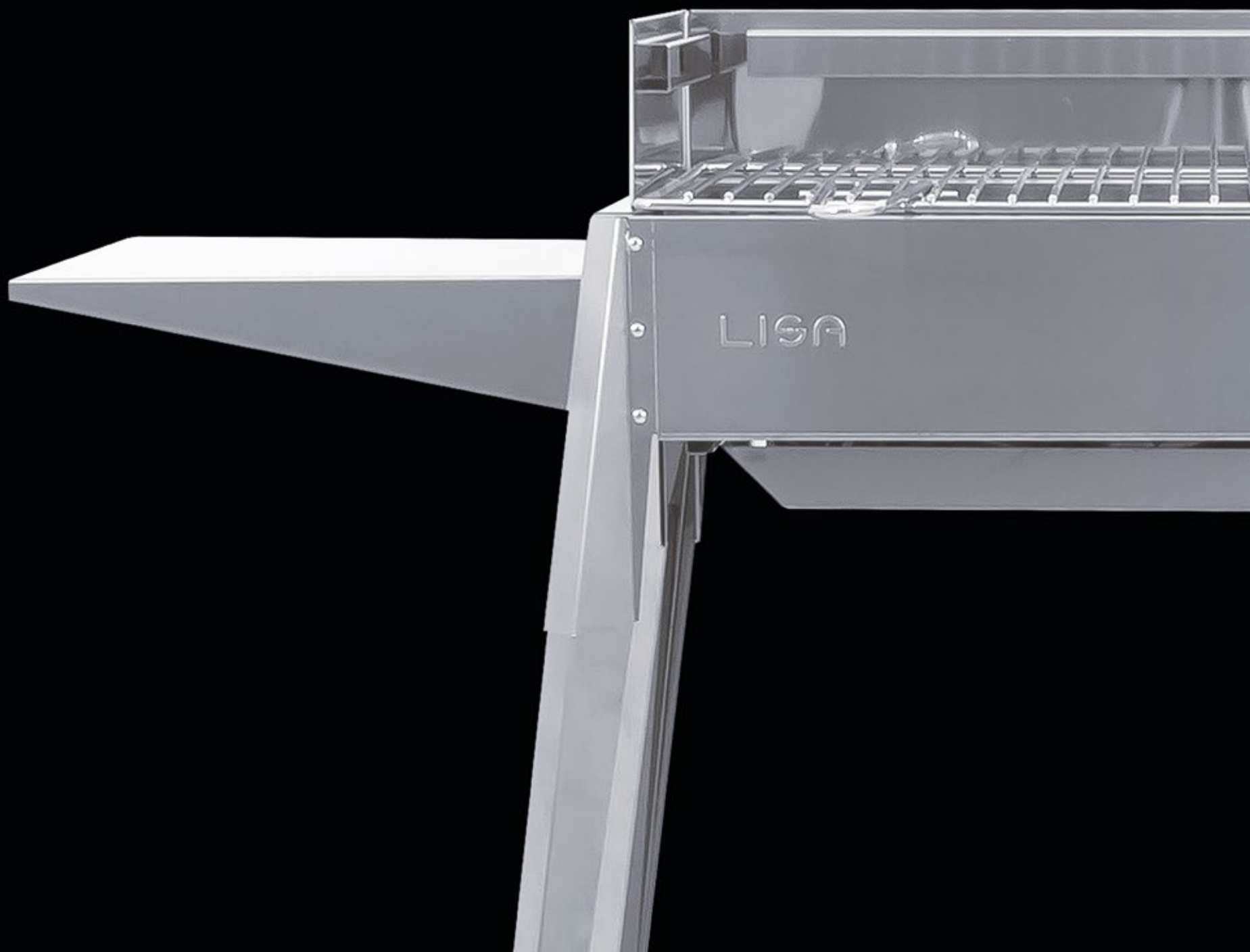



LUXURY

Linea iconica della Lisa composta da barbecue, cuocispiedini, cuocispiedini con grill caratterizzati dalla facilità di montaggio grazie all'assenza di viti e bulloni. Il sistema patent pending di innesto dei piedi a baionetta permette il montaggio in pochi minuti. Tutti gli strumenti di cottura della linea Luxury sono realizzati con l'innovativo sistema patent pending a doppia parete. Tra le due pareti si crea un movimento d'aria che alimenta la brace in maniera ottimale.

Tutti i componenti sono giuntati con rivetti per aumentare la durata del prodotto nel tempo.

Questa linea di prodotti è realizzata in acciaio inox Aisi 430 scotch brite (satinato), il più indicato per la cottura ad alte temperature vista la scarsa presenza di nichel. Fanno eccezione i modelli Etna F, Miami 800 F e Miami Grill 800+400 F, versione in ferro alluminato degli omonimi best sellers.

I prodotti della linea Luxury si fanno notare per la cura dei dettagli e per l'inconfondibile design registrato.

La cura del prodotto arriva fino all'imballo che è stato studiato per proteggere il prodotto anche nel caso di spedizioni in colli singoli.



LI60

LUXURY ETNA MAXI

DESCRIZIONE

Modello Premium della serie ETNA realizzato totalmente in Acciaio Inox AISI 430. Dotato di due aree di cottura completamente separate tra loro con una parete mobile per il controllo della brace. Ogni area dispone di una paratia antivento a due livelli di cottura e un cassetto per la raccolta della cenere. Completano il barbecue due ampie mensole laterali removibili. L'innovativo design a doppia parete crea un'intercapedine per la circolazione dell'aria che attraverso i fori di ventilazione, alimenta la brace.

- COD. BAR0014
ETNA MAXI

MISURE

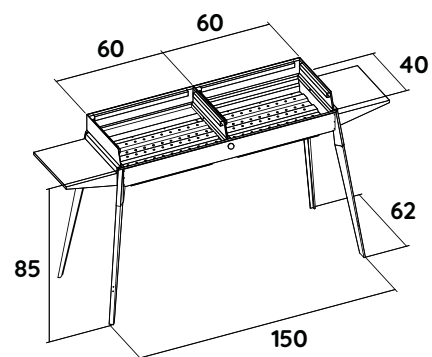

DETTAGLI



ACCESSORI





DESCRIZIONE

Modello base della serie ETNA. Barbecue realizzato totalmente in Acciaio Inox AISI 430.

L'innovativo design a doppia parete crea un'intercapedine per la circolazione dell'aria che attraverso i fori di ventilazione alimenta la brace.

Dotato di una paratia antivento a due livelli di cottura e un cassetto per la raccolta della cenere.

La particolare forma dei sostegni angolari consente di utilizzare il barbecue ETNA anche senza gambe, poggiato su un piano d'appoggio o all'interno di un camino. Completano l'articolo due ampie mensole laterali removibili.

Area di cottura 60x40 cm

DETTAGLI



- COD. BAR0001
ETNA

MISURE

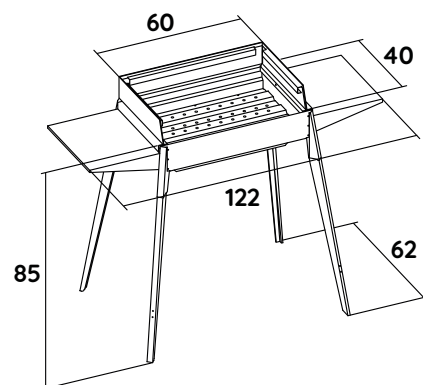

ACCESSORI





LUXURY ETNA F

DESCRIZIONE

Questa versione del modello base della serie ETNA è realizzata in ferro alluminato. Anche questa versione ha l'innovativo design a doppia parete utile a creare un'intercapedine per la circolazione dell'aria, che, attraverso i fori di ventilazione, alimenta la brace.

Dotato di una paratia antivento a due livelli di cottura e un cassetto per la raccolta della cenere.

La particolare forma dei sostegni angolari consente di utilizzare il barbecue ETNA anche senza gambe, poggiato su un piano d'appoggio o all'interno di un camino. Completano l'articolo due ampie mensole laterali removibili.

Area di cottura 60x40 cm

DETTAGLI



- COD. BAR0041
ETNA F

MISURE

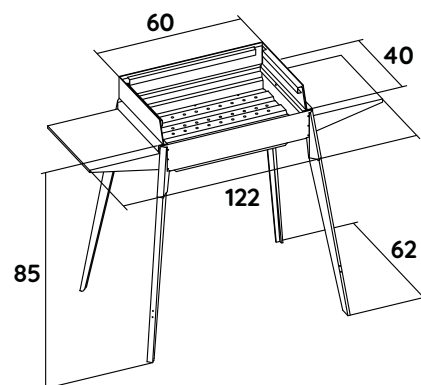

ACCESSORI



LUXURY ACCESSORI ETNA

KIT FORNO - COD BAR0018

Componente aggiuntivo per i barbecue ETNA, ETNA F ed ETNA MAXI per deliziarsi con la cottura indiretta. Composto da due elementi: un coperchio, con termometro integrato per il controllo della temperatura del forno e una maniglia impreziosita da un elegante inserto in legno e un vassoio di cottura con paratia paracalore e regolazione della quantità di carbone.



KIT ARROSTICINI - COD BAR0033 / **KIT ARROSTICINI MINI** - COD BAR0038

Finalmente è possibile cuocere gli arrosticini e altri tipi di spiedini anche sui barbecue ETNA ed ETNA MAXI.

Il Kit cuocispiedini è un pratico accessorio, facile da montare che divide l'area di cottura creando una piccola intercapedine, nella parte frontale, adatta alla cottura di spiedini. La paratia interna evita che i fumi degli spiedini avvolgano le altre pietanze in cottura sulla griglia.

Disponibile anche versione mini, compatibile con ETNA MINI e MIAMI GRILL.



KIT PICANHA - COD BAR0034

Kit adatto ai barbecue ETNA ed ETNA MAXI ideato per la cottura della Picanha, il pregiato taglio del Churrasco brasiliano.

La paratia, realizzata in ferro alluminato, protegge dall'eccessivo calore l'impugnatura delle spade.

Le spade, realizzate in Acciaio Inox AISI 304 ad uso alimentare, si presentano con profilo curvo per migliorare la tenuta e la cottura della carne e manico ergonomico. Lavabili in lavastoviglie.

NOTA: Si consiglia sempre l'utilizzo di guanti termici a protezione delle mani.

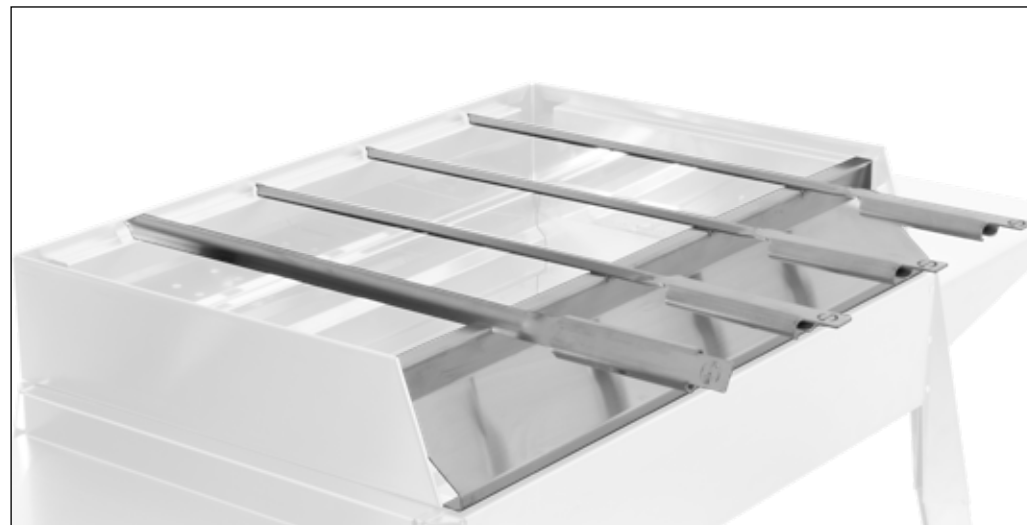

GRIGLIA RACCOGLI GRASSO - COD BAR0021

Griglia raccogli grasso in Acciaio Inox AISI 304 ad uso alimentare. La liscia finitura a specchio delle lamelle facilita lo scorrimento dei liquidi di cottura verso la vaschetta di raccolta, oltre ad agevolare la pulizia.

Entrambi i manici sono removibili per un uso più pratico in cottura. Il cassetto di raccolta del grasso è facilmente estraibile, per velocizzarne e renderne più semplice la pulizia dopo la cottura.

Rimuovendo i manici la griglia può essere lavata in lavastoviglie. Compatibile con i barbecue ETNA, ETNA MAXI e con tutti gli altri barbecue con area di cottura di 60x40 cm.





LUXURY ETNA MINI

DESCRIZIONE

Barbecue di dimensioni ridotte interamente realizzato in Acciaio Inox Aisi 430. L'originale innesto a baionetta favorisce il montaggio dei piedi senza attrezzi e senza sforzi, rendendo il barbecue facile da trasportare e conservare in spazi ridotti.

La particolare forma dei sostegni angolari consente di utilizzare ETNA MINI anche senza gambe, poggiato su un piano o all'interno di un camino.

Completano l'articolo due ampie mensole laterali removibili.

- COD. BAR0010
ETNA MINI

MISURE

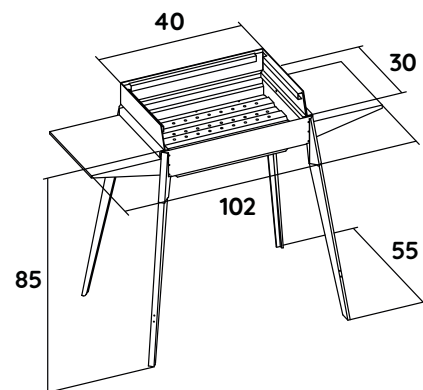

DETTAGLI

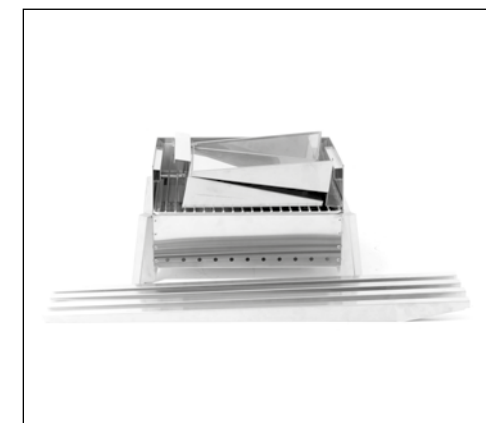

ACCESSORI





DESCRIZIONE

Gamma completa di cuocispiedini per arrosticini realizzati totalmente in Acciaio Inox AISI 430 a cui nel 2021 si è aggiunto il modello 800F realizzato in ferro alluminato.

Adatta alla cottura di arrosticini e di altri alimenti infilati in piccoli spiedini di legno o metallo.

L'innovativo design a doppia parete crea un'intercapedine per la circolazione dell'aria che attraverso i fori di ventilazione, aiuta l'alimentazione della brace e il doppio fondo migliora la ventilazione, mantenendo pulito l'ambiente di cottura.

- **COD. CAN0003**
MIAMI 500
- **COD. CAN0002**
MIAMI 800
- **COD. CAN0021**
MIAMI 800F
- **COD. CAN0001**
MIAMI 1200
- **COD. CAN0004**
MIAMI 1500

MISURE

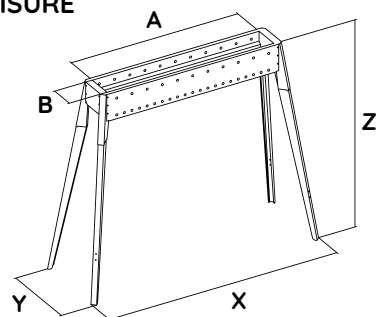

	X	Y	Z	A	B	N° SPIEDINI
500	60	36	83	50	11	<20
800/800F	106	36	83	74.5	11	20-50
1200	150	36	83	120	11	50-70
1500	180	36	83	150	11	>70

DETTAGLI



ACCESSORI

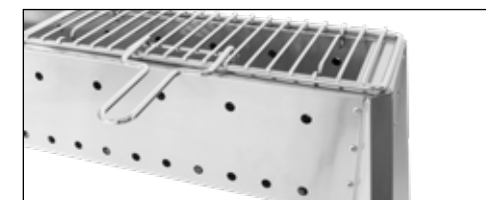

con griglietta





LUXURY MIAMI GRILL

DESCRIZIONE

Realizzato interamente in Acciaio Inox AISI 430 ad uso alimentare con finitura satinata nelle versioni originali oppure in ferro alluminato nella nuova versione F. Disponibili nelle versioni 800+400 e 800+400 F, con canalina da 80cm abbinata a barbecue con un'area di cottura 40 x 30 cm, e nella versione più grande 1200+400, con canalina da 120cm e barbecue con area di cottura 40 x 30 cm.

Dotato di doppie pareti forate e doppio fondo che creano un'intercapedine utile a favorire la ventilazione della brace.

Montaggio delle gambe, semplice e veloce, con il sistema di innesto a baionetta che non richiede attrezzi.

- **COD. CAN0017**
MIAMI 800+400
- **COD. CAN0023**
MIAMI 800+400F
- **COD. CAN0018**
MIAMI 1200+400

MISURE

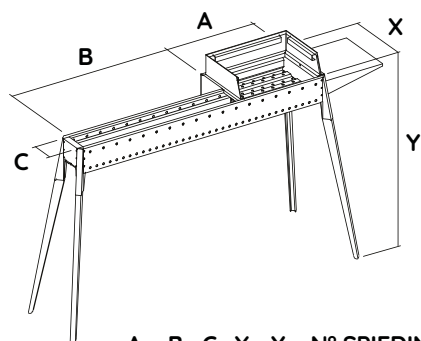

	A	B	C	X	Y	N° SPIEDINI
800+400	40	80	11	30	83	20-50
800+400F	40	80	11	30	83	20-50
1200+400	40	120	11	30	83	50-70

DETTAGLI

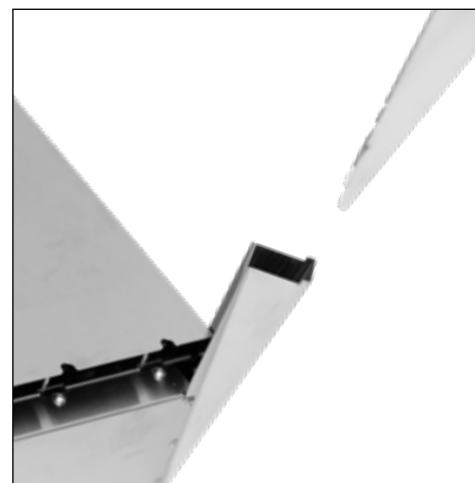
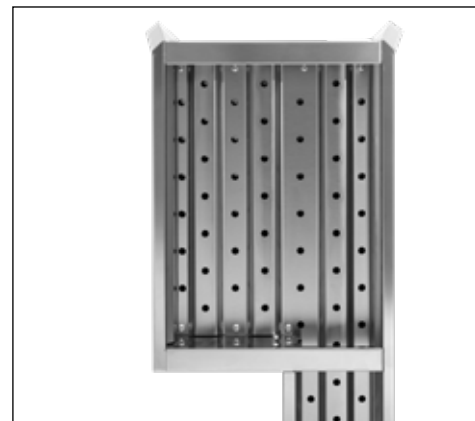

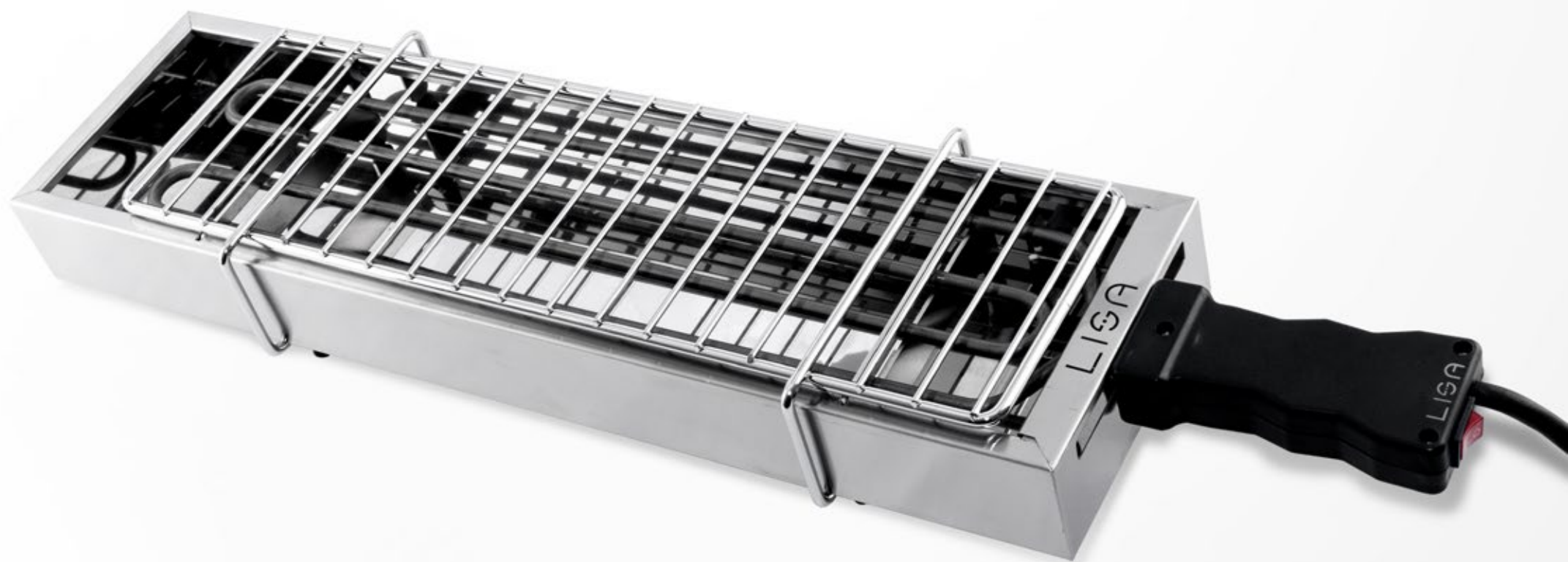

DESCRIZIONE

Barbecue elettrico compatto realizzato totalmente in Acciaio Inox.
Con eBBQ sarà finalmente possibile cuocere in spazi chiusi o ristretti come balconi o terrazzi. Tutti gli elementi non elettrici sono lavabili in lavastoviglie.
La potente resistenza elettrica da 1800 Watt (vedi foto dettaglio) raggiunge velocemente la temperatura ideale per la cottura e, grazie al fondo raccogli grasso, la produzione di fumi di cottura è ridotta al minimo.
La griglia del eBBQ è un sistema patent pending.

DETTAGLI

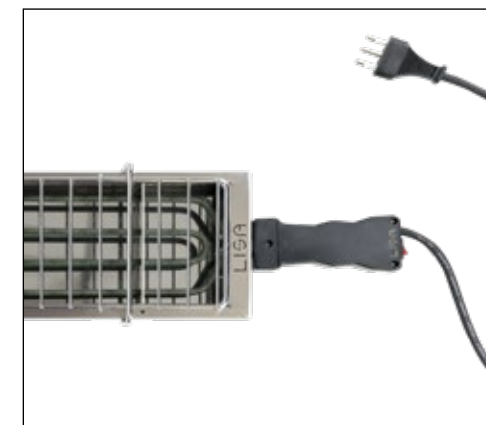

- COD. CAN0005
eBBQ

MISURE

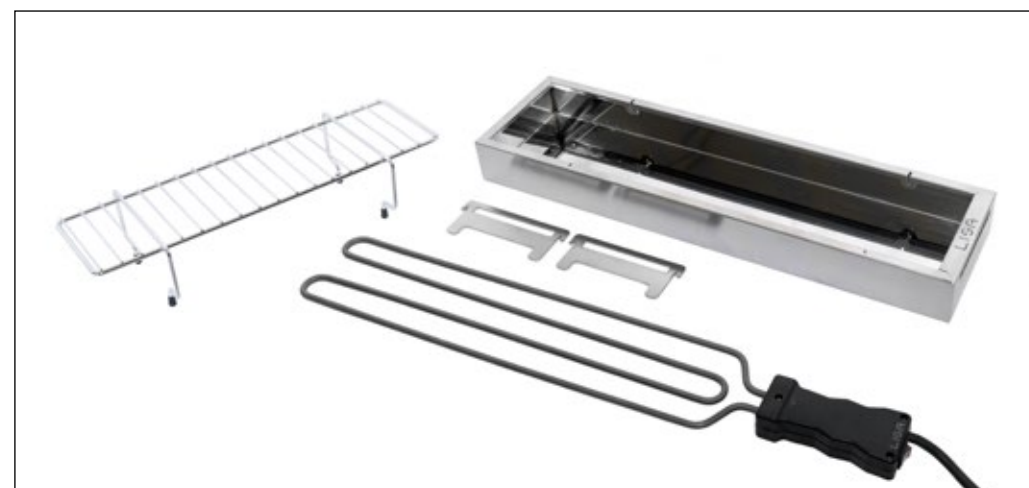
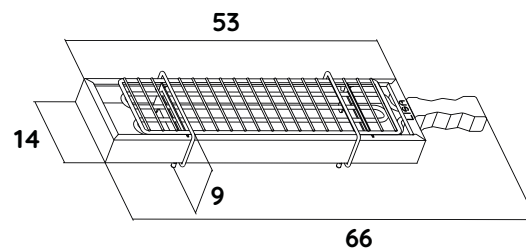



DESCRIZIONE

Eolo è un mobile aspirante composto in acciaio Aisi 430 o in ferro con illuminazione integrata grazie a 4 faretti alogeni della potenza di 80W.

Il mobile ha 2 filtri antigrasso professionali a labirinto antifiamma e un imbocco motore da 200mm.

Nella parte inferiore sono presenti due ante con apertura push-pull che delimitano due comodi scompartimenti che permettono di immagazzinare accessori e oggetti da tenere nella immediata prossimità durante l'utilizzo.

Lo spazio superiore è perfetto per inserire barbecue, canalina o qualsiasi altro elettrodomestico che abbia una dimensione massima di 1,30cm.

Perfettamente compatibile con Etna Maxi e Miami 1200.

Disponibile in quattro colori il prodotto vanta un design registrato.

- **COD. BAR130X**
ACCIAIO INOX
- **COD. BAR130A**
ANTRACITE
- **COD. BAR130P**
PANNA
- **COD. BAR130RW**
RED WINE

MISURE

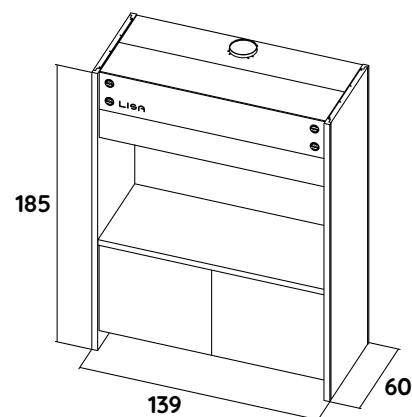

DETTAGLI





DESCRIZIONE

Unico è studiato per l'uso intenso e professionale. Un prodotto modulare che permette con la stessa base di configurarlo con un barbecue da 20 cm di profondità e canalina cuoci spiedini, o due canaline cuoci spiedini o un barbecue da 40 cm di profondità. Unico è dotato di un motore aspirante inferiore utile per tenere sempre viva la brace.

- **COD. BAR7001**
UNICO CANALINA + BARBECUE
- **COD. BAR7003**
UNICO 2 CANALINE
- **COD. BAR7005**
UNICO BARBECUE

MISURE

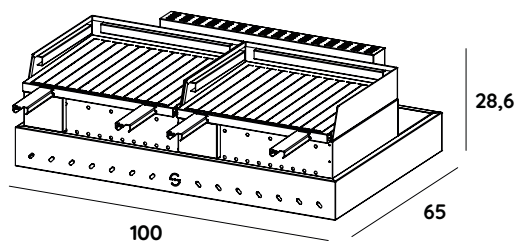

DETTAGLI

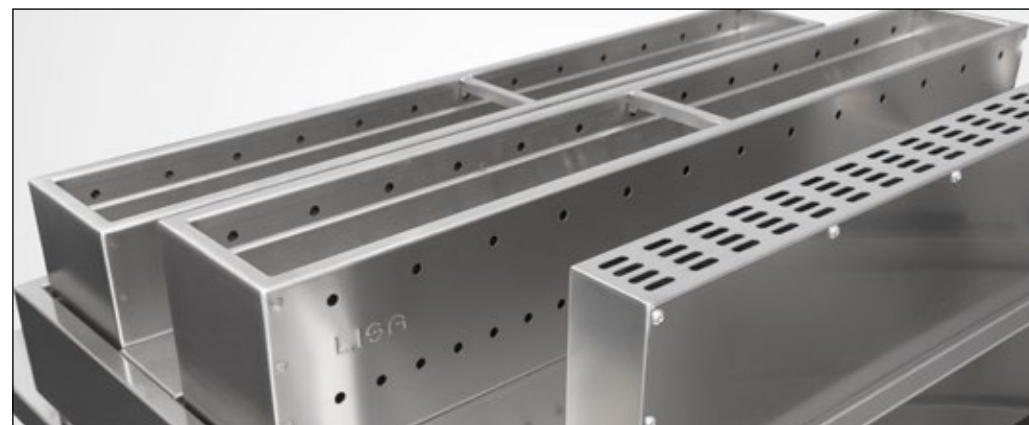



LUXURY CARRELLO

DESCRIZIONE

Il Carrello è un prodotto della linea professionale. Solido e resistente, perfetto per avere un comodo spazio d'appoggio. Il prodotto è munito di 4 ruote piroettanti, di cui due frenanti, che hanno 80kg di portata ciascuna.

- **COD. BAR7004**
CARRELLO / CARRELLO CON SBALZO

MISURE

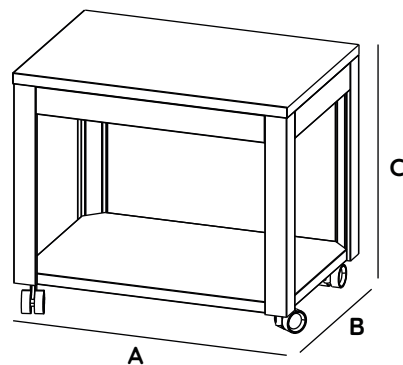

	A	B	C
CON SBALZO	100	85	115,4
SENZA SBALZO	100	70	115,4

DETTAGLI



VERSIONI







STEEL

Linea di prodotti in continuità con la più blasonata linea Luxury, dalla quale eredita il sistema patent pending di innesto dei piedi a baionetta e la facilità di montaggio. Fanno parte di questa linea i barbecue Stromboli, i cuocispiedini Milano e i cuocispiedini con grill Milano Grill.

Realizzati in acciaio inox Aisi 430 BA (lucido), a differenza della linea Luxury hanno il sistema mono parete con profili antitaglio.

Questa linea nata per la grande distribuzione presenta un imballo ottimizzato per occupare il meno possibile sul pallet. Pertanto in caso di spedizione di colli singoli l'imballo va adeguato con dei gusci protettivi.



STEEL STROMBOLI 60x40

DESCRIZIONE

Questo barbecue della linea Steel, prende il nome dall'omonimo vulcano. Realizzato in acciaio inox BA, ha la monoparete con profilo antitaglio e una paratia che permette di avere due livelli di cottura. Viene fornito con una griglia in ferro cromato con i manici richiudibili. Il montaggio è senza viti o bulloni grazie ai piedi con sistema a baionetta.

Questa versione di barbecue è la più ampia della linea steel, con uno spazio di cottura di 60 x 40 cm.

- **COD. BAR1003**
STROMBOLI 60X40

MISURE

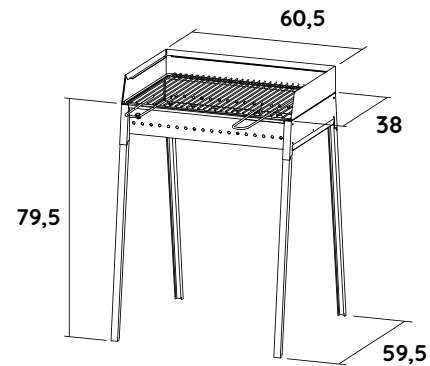

DETTAGLI

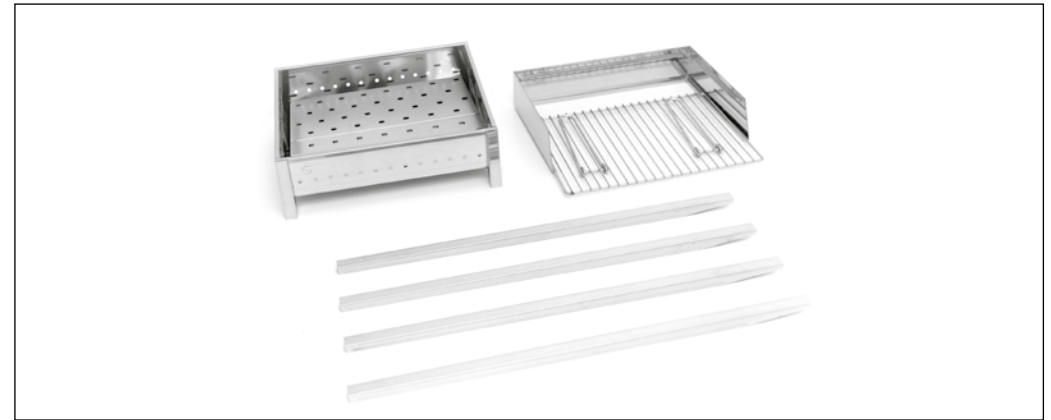



STEEL STROMBOLI 40x30

DESCRIZIONE

Questo barbecue della linea Steel, prende il nome dall'omonimo vulcano. Realizzato in acciaio inox BA, ha la monoparete con profilo antitaglio e una paratia che permette di avere due livelli di cottura. Viene fornito con una griglia in ferro cromato con i manici richiudibili. Il montaggio è senza viti o bulloni grazie ai piedi con sistema a baionetta.

Questa versione, con uno spazio di cottura di 40 x 30 cm, risulta più facile da trasportare per barbecue fuori porta.

- **COD. BAR1001**
STROMBOLI 40x30

MISURE

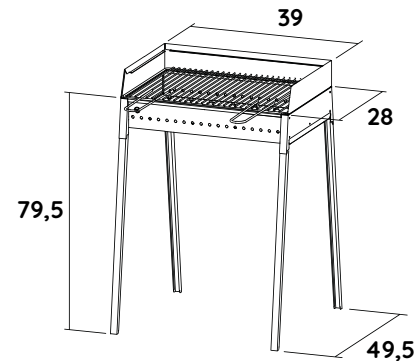

DETTAGLI

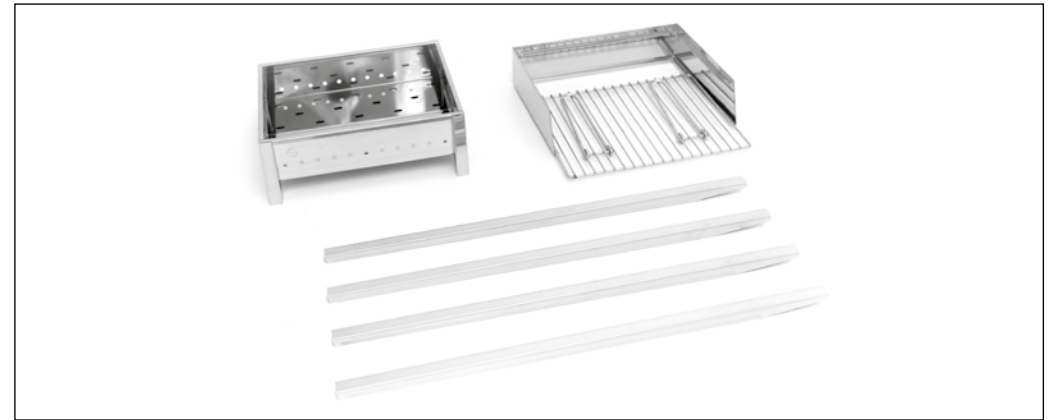



STEEL MILANO

DESCRIZIONE

In continuità con la linea Luxury si è deciso di chiamare anche i cuocispiedini di questa linea con il nome di una città.

La linea Steel omaggia la città di Milano, sinonimo di design. I cuocispiedini sono realizzati con una monoparete con profilo antitaglio in acciaio inox BA.

Il montaggio avviene in maniera rapida grazie ai piedi con sistema a baionetta.

La particolarità della serie è il materiale con effetto lucidato a specchio che dona alle varie versioni un carattere forte ed elegante.

- **COD. CAN1006**
MILANO 50
- **COD. CAN1007**
MILANO 80
- **COD. CAN1008**
MILANO 100

MISURE

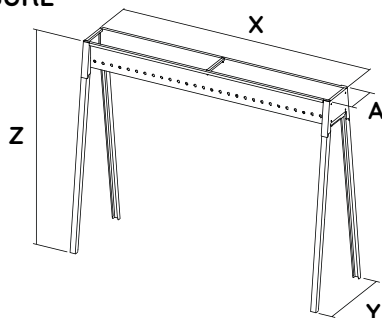

	X	Y	Z	A	N° SPIEDINI
50	50	32.5	49,5	11	<20
80	78.5	32.5	79.5	11	20-50
100	100	32.5	79.5	11	50-70

DETTAGLIO

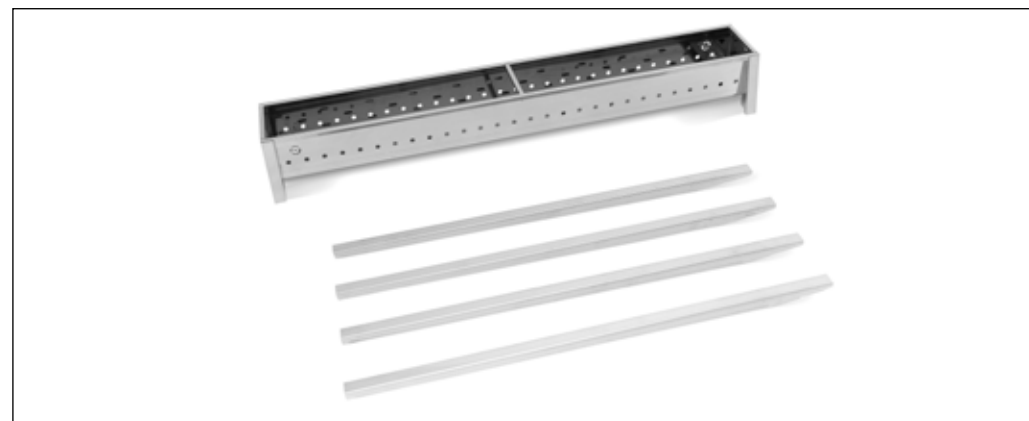

ACCESSORIO

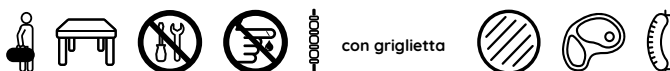



STEEL MILANO GRILL

DESCRIZIONE

I cuocispiedini con Grill della linea Steel rappresentano una vera novità. Grazie alla paratia, il braciere può essere utilizzato anche come barbecue. Inoltre la posizione decentrata del braciere consente di sfruttare tutta lunghezza del canale per gli spiedini senza il rischio di urtarlo con le mani. Il prodotto mantiene le stesse caratteristiche delle altre produzioni della Lisa ovvero la possibilità di essere montata senza l'utilizzo di utensili con estrema facilità grazie al sistema di piedi a baionetta e i bordi antitaglio su tutte le estremità. Disponibile in due misure 80+40 e 100+40. La prima è caratterizzata da una canalina di 80cm e un braciere di area 40 x 30 cm. Mentre la versione 100+40 ha la canalina di 100cm e l'area del braciere di 40 x 30 cm. Il kit paratia (CAN1012) è venduto separatamente. Dal 2020 è possibile scegliere anche la versione plus (CAN1017, CAN1018) della milano grill che ha il kit paratia incluso nella confezione.

- **COD. CAN1013**
MILANO GRILL 80+40
- **COD. CAN1014**
MILANO GRILL 100+40
- **COD. CAN1012**
KIT PARATIA MILANO GRILL
- **COD. CAN1017**
MILANO GRILL 80+40 PLUS
- **COD. CAN1018**
MILANO GRILL 100+40 PLUS

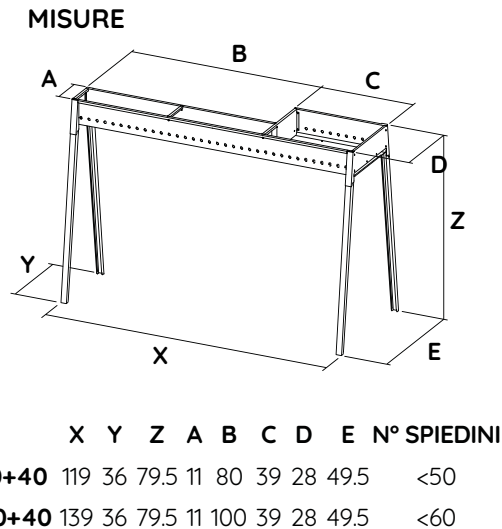

DETTAGLI

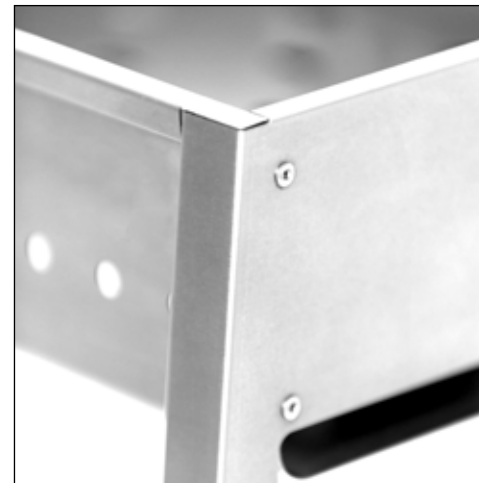
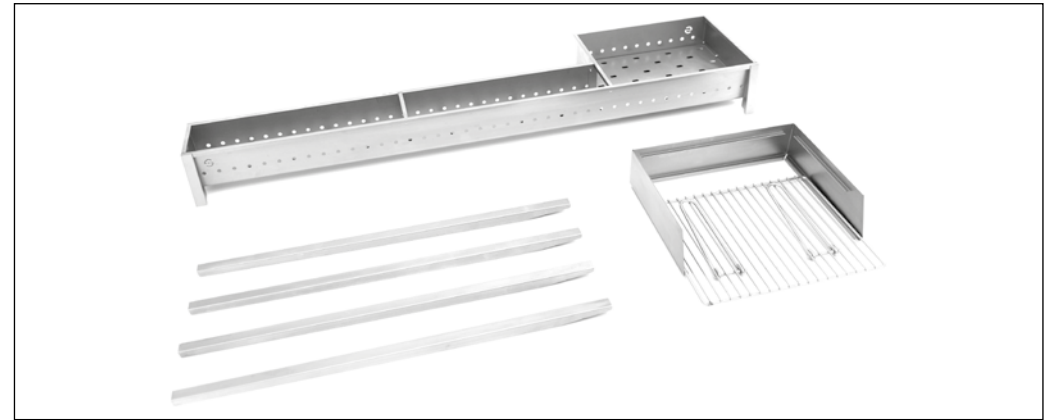





IRON

I prodotti di questa linea sono la versione in ferro alluminato della linea Steel. Il ferro alluminato, a differenza del ferro decapato, garantisce una miglior resistenza alla corrosione. In questa linea oltre ai barbecue Vesuvio, ai cuocispiedini Torino e ai cuocispiedini con grill Torino Grill, c'è la novità rappresentata dal cuocispiedini Torino camino, che grazie ai suoi 39 cm di larghezza può essere utilizzato all'interno di un camino.



IRON VESUVIO 60X40

DESCRIZIONE

Questo barbecue della linea Iron, prende il nome dall'omonimo vulcano. Realizzato in ferro alluminato, ha la monoparete con profilo antitaglio e una paratia che permette di avere due livelli di cottura. Viene fornito con una griglia in ferro cromato con i manici richiudibili. Il montaggio è senza viti o bulloni grazie ai piedi con sistema a baionetta.

Questa versione è la più ampia della serie, con uno spazio di cottura di 60 x 40cm.

- **COD. BAR1002**
VESUVIO 60X40

MISURE

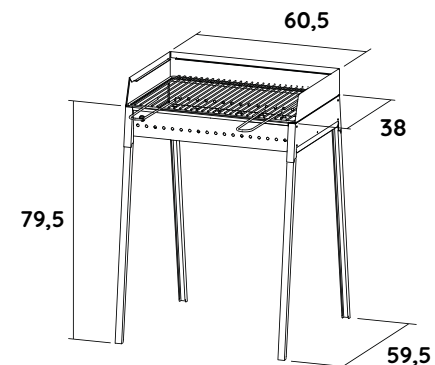

DETTAGLI

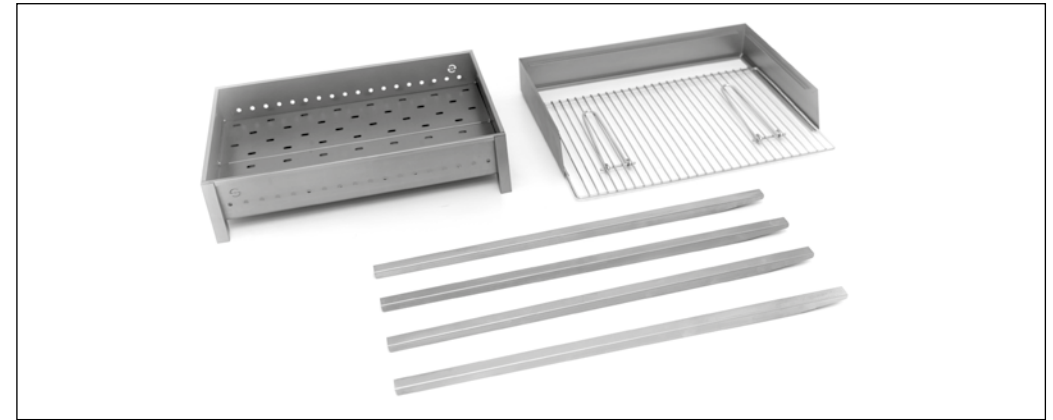



IRON VESUVIO 40X30

DESCRIZIONE

Questo barbecue della linea Iron, prende il nome dall'omonimo vulcano. Realizzato in ferro alluminato, ha la monoparete con profilo antitaglio e una paratia che permette di avere due livelli di cottura. Viene fornito con una griglia in ferro cromato con i manici richiudibili. Il montaggio è senza viti o bulloni grazie ai piedi con sistema a baionetta.

Questa versione, con uno spazio di cottura di 40 x 30 cm risulta più facile da trasportare per barbecue fuori porta.

- **COD. BAR1000**
VESUVIO 40X30

MISURE

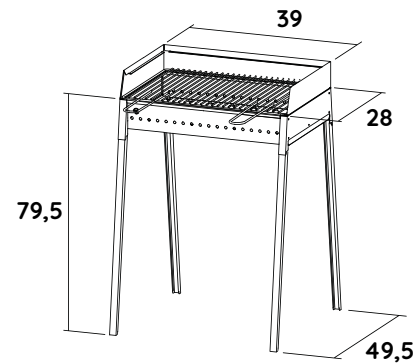

DETTAGLI

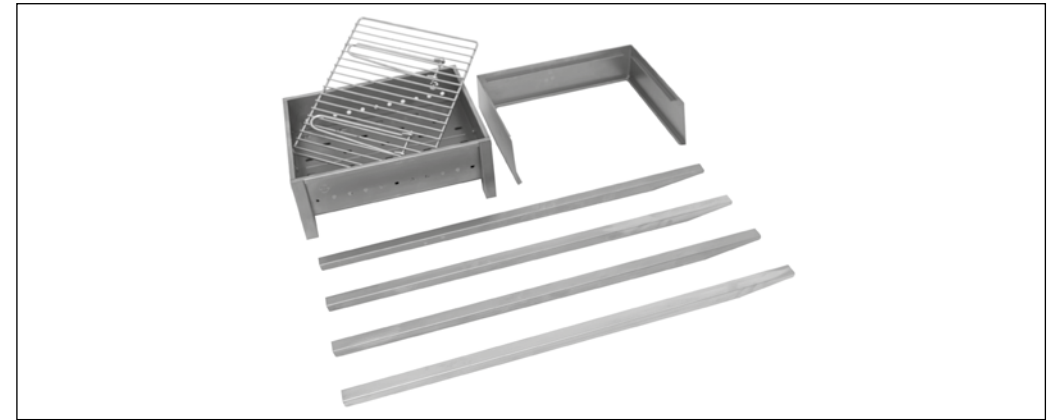



IRON TORINO

DESCRIZIONE

In continuità con la linea Luxury si è deciso di chiamare anche i cuocispiedini di questa linea con il nome di una città.

La linea Iron omaggia la città di Torino, sinonimo industriale. I cuocispiedini sono realizzati con una monoparete con profilo antitaglio in ferro alluminato.

Il montaggio avviene in maniera rapida grazie ai piedi con sistema a baionetta.

Disponibili quattro versioni diverse per lunghezza. Torino 50, Torino 80, Torino 100 e, novità del 2021, la Torino camino perfetta per cucinare arrostiticini o spiedini all'interno del camino di casa.

- **COD. CAN1001**
TORINO 50
- **COD. CAN1002**
TORINO 80
- **COD. CAN1003**
TORINO 100
- **COD. CAN1021**
TORINO CAMINO

MISURE

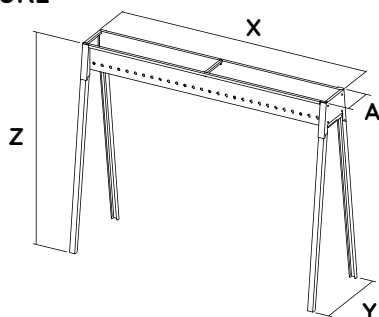

	X	Y	Z	A	N° SPIEDINI
50	50	32,5	49,5	11	<20
80	78,5	32,5	79,5	11	20-50
100	100	32,5	79,5	11	50-70
CAM	39	16	13,5	11	<15

DETTAGLIO



ACCESSORIO

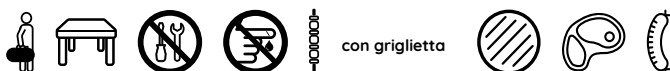

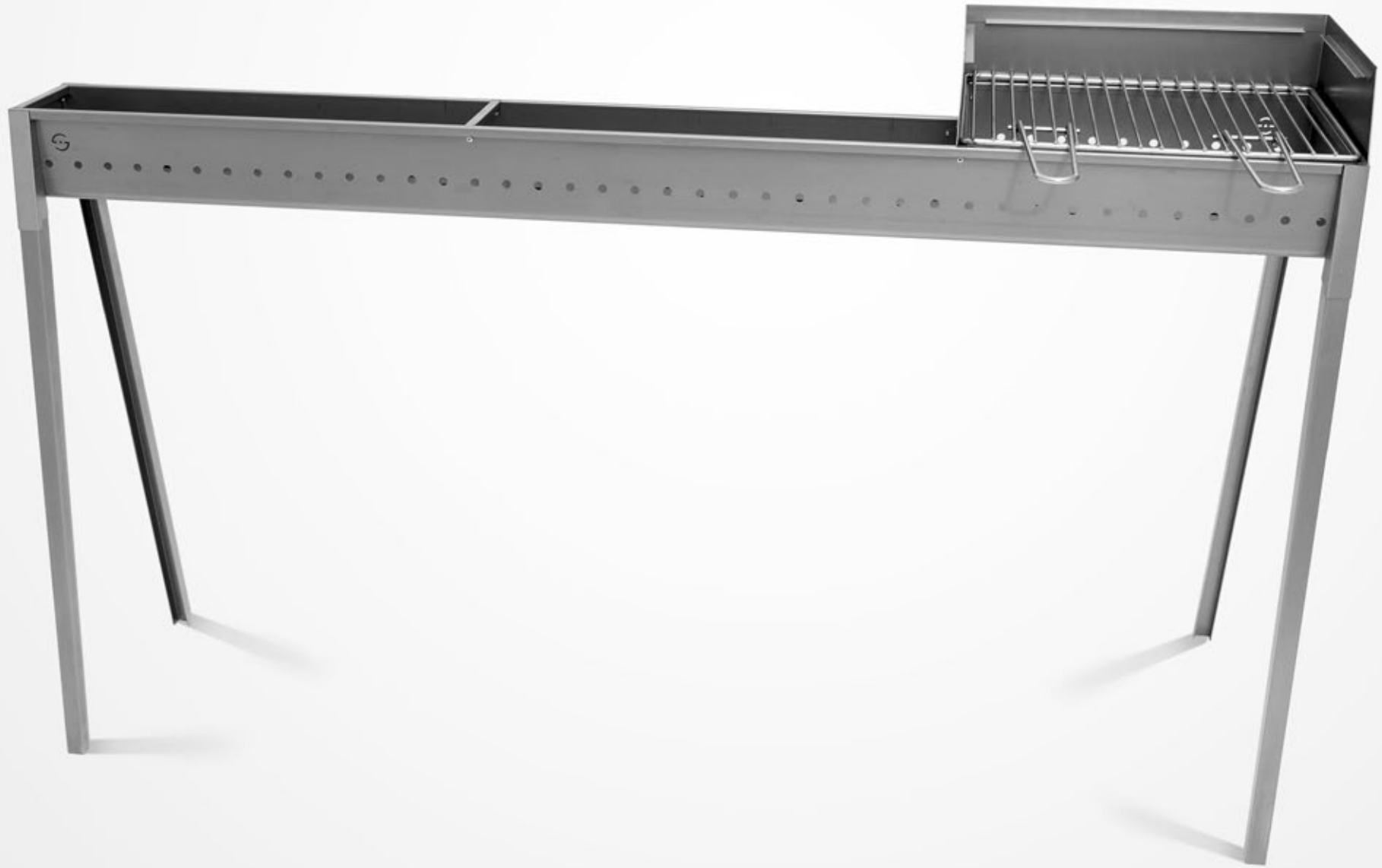

IRON TORINO GRILL

DESCRIZIONE

I cuocispiedini con Grill della linea Iron sono tra le ultime produzioni del 2020. La paratia trasforma il braciere in barbecue e permette di utilizzarlo per cuocere alimenti diversi dagli spiedini.

Il Torino Grill ha la posizione decentrata del braciere, particolarità che consente di sfruttare tutta lunghezza del canale per gli spiedini.

Il prodotto mantiene le stesse caratteristiche delle altre produzioni della Lisa ovvero la possibilità di essere montata senza l'utilizzo di utensili con estrema facilità, grazie al sistema di piedi a baionetta, e i bordi antitaglio su tutte le estremità.

Disponibili le versioni 80+40 e 100+40. Il kit paratia (CAN1011) è venduto separatamente. Dal 2020 è possibile scegliere anche la versione plus (CAN1019, CAN1020) della torino grill che ha il kit paratia incluso nella confezione.

- **COD. CAN1015**
TORINO GRILL 80+40
- **COD. CAN1016**
TORINO GRILL 100+40
- **COD. CAN1011**
KIT PARATIA TORINO GRILL
- **COD. CAN1019**
TORINO GRILL 80+40 PLUS
- **COD. CAN1020**
TORINO GRILL 100+40 PLUS

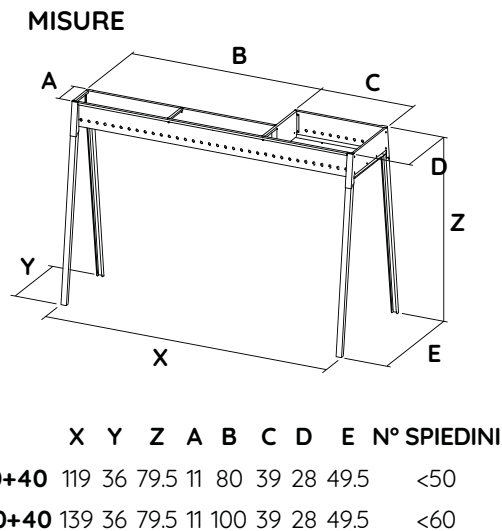

DETTAGLI

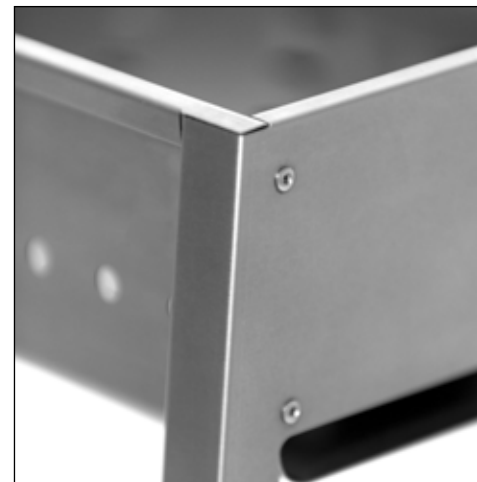
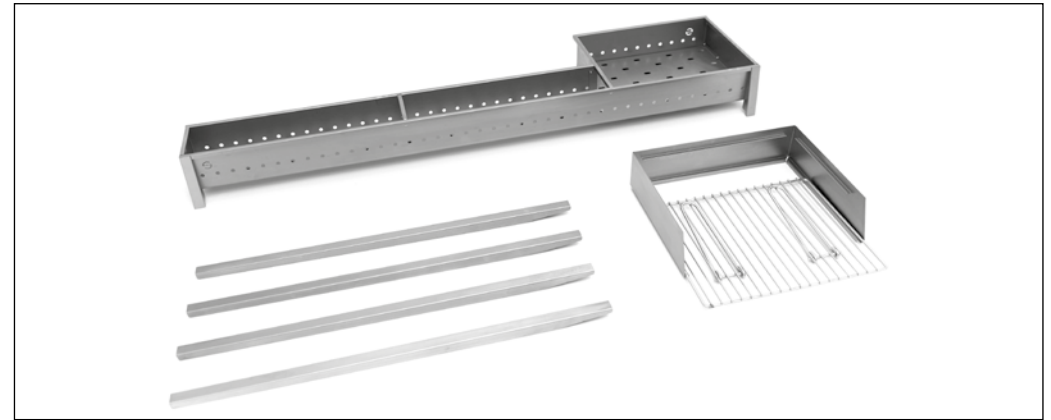



BARBECUE KAMADO LISA

DESCRIZIONE

Il primo barbecue KAMADO marchiato Lisa.

Caratterizzato da presa d'aria superiore con sistema di apertura parziale e totale, termometro, cerniera posteriore con frizione, guarnizione in fibra di vetro resistente e duratura e gancio anteriore di chiusura.

Accessoriato con un set di griglie multilivello che permette di effettuare cottura diretta, indiretta e indiretta parziale. Quest'ultima grazie alla griglia e al deflettore in pietra divisi in due mezzelune. Grazie al set di griglie è possibile effettuare anche la cottura su pietra.

Nella confezione sono presenti anche il cestino per il carbone, la paletta per la cenere, il chicken sitter, utile per aromatizzare il pollo, il grip per griglie e la cover antipiovia. Disponibile in tre dimensioni S, M e L

DETTAGLI

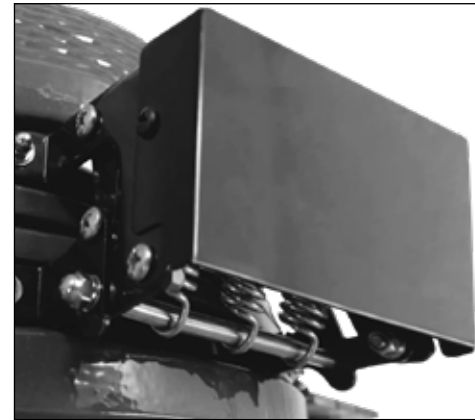

- **COD. BAR2001**
KAMADO LISA S 16"
- **COD. BAR2002**
KAMADO LISA M 21"
- **COD. BAR2003**
KAMADO LISA L 23,5"

MISURE



KAMADO LISA S (16")
55x55x55 cm - Ø 40,5 cm

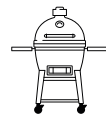

KAMADO LISA M (21")
127x75x115 cm - Ø 54,7 cm



KAMADO LISA L (23,5")
132,5x81x113 cm - Ø 60 cm







ACCESSORI BARBECUE

Complementi ideali di barbecue e cuocispiedini che nascono per migliorare l'esperienza del barbecue a 360°. Grazie agli accessori Lisa sarà possibile trasportare facilmente il barbecue, cuocere hamburger o bistecche sui cuocispiedini e utilizzare l'accendi carbone in totale sicurezza.

Alcuni di questi accessori nascono esclusivamente per i prodotti Lisa mentre altri sono compatibili anche con altre marche.

LUXURY POSATE



- **COD. BAR0015**
FORCHETTONE
- **COD. BAR0016**
PINZA

- **COD. BAR0017**
SPATOLA
- **COD. BAR0037**
KIT POSATE 3 PZ



MISURE

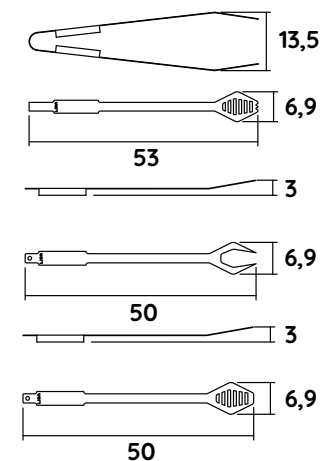

DESCRIZIONE

Linea completa di posate da barbecue interamente realizzate in Acciaio Inox AISI 304. La gamma è composta da: un Forchettone, una Pinza e una Spatola. Tutti gli elementi sono lavabili in lavastoviglie.

LUXURY GRIGLIETTA

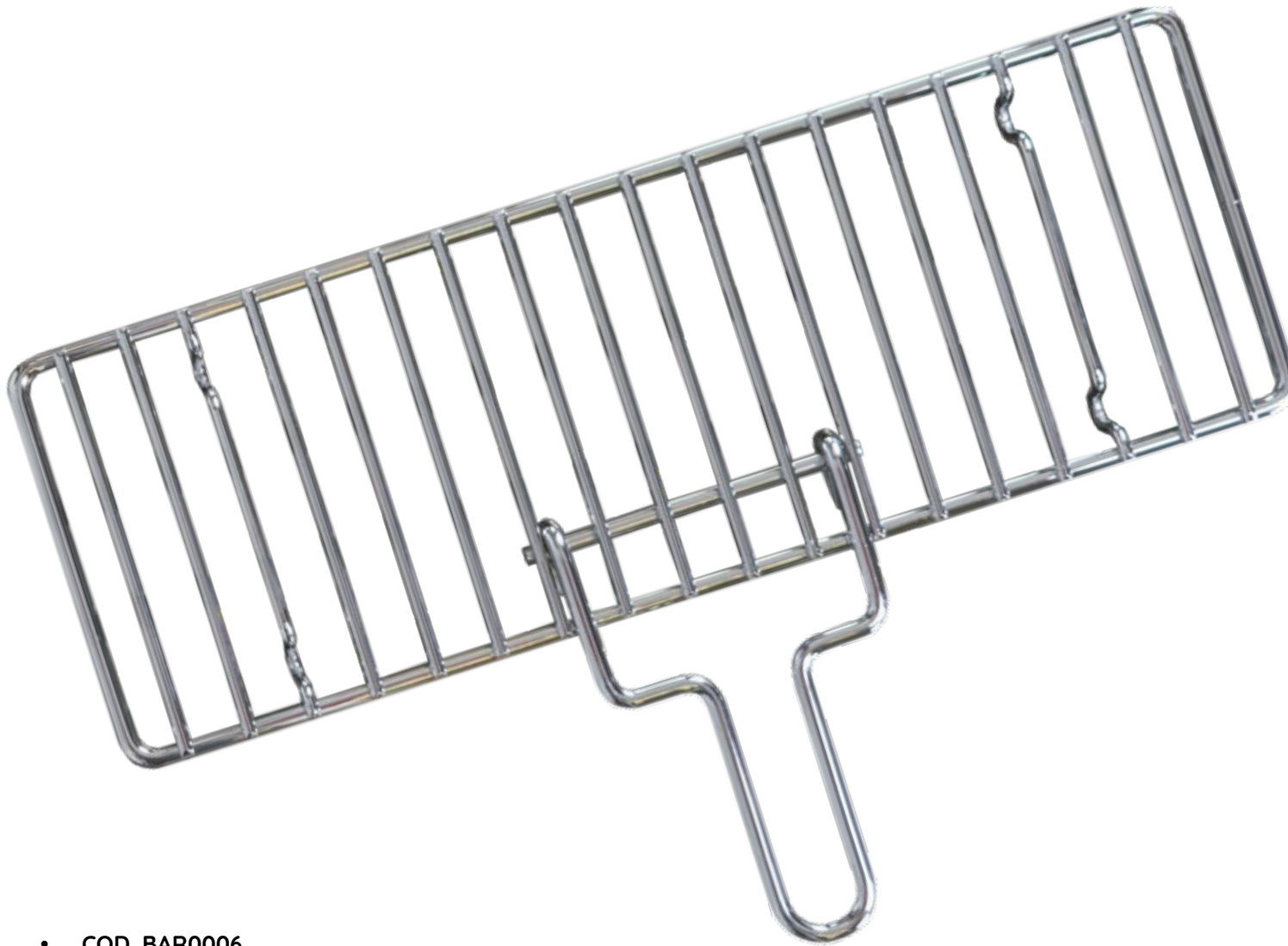

MISURE

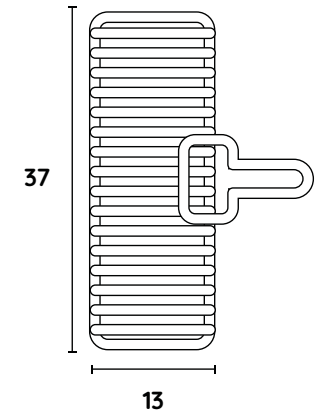

DESCRIZIONE

Griglia in ferro cromato con manico ripiegabile, progettata su misura per cuocere anche bruschette, hamburger o salsicce direttamente con il cuocispiedini o con il cuocispiedini+grill.

Compatibile con tutti i cuocispiedini e i cuocispiedini+grill prodotti dalla Lisa.

- **COD. BAR0006**
GRIGLIETTA PER CUOCISPIEDINI



LUXURY CESTINO DI COTTURA

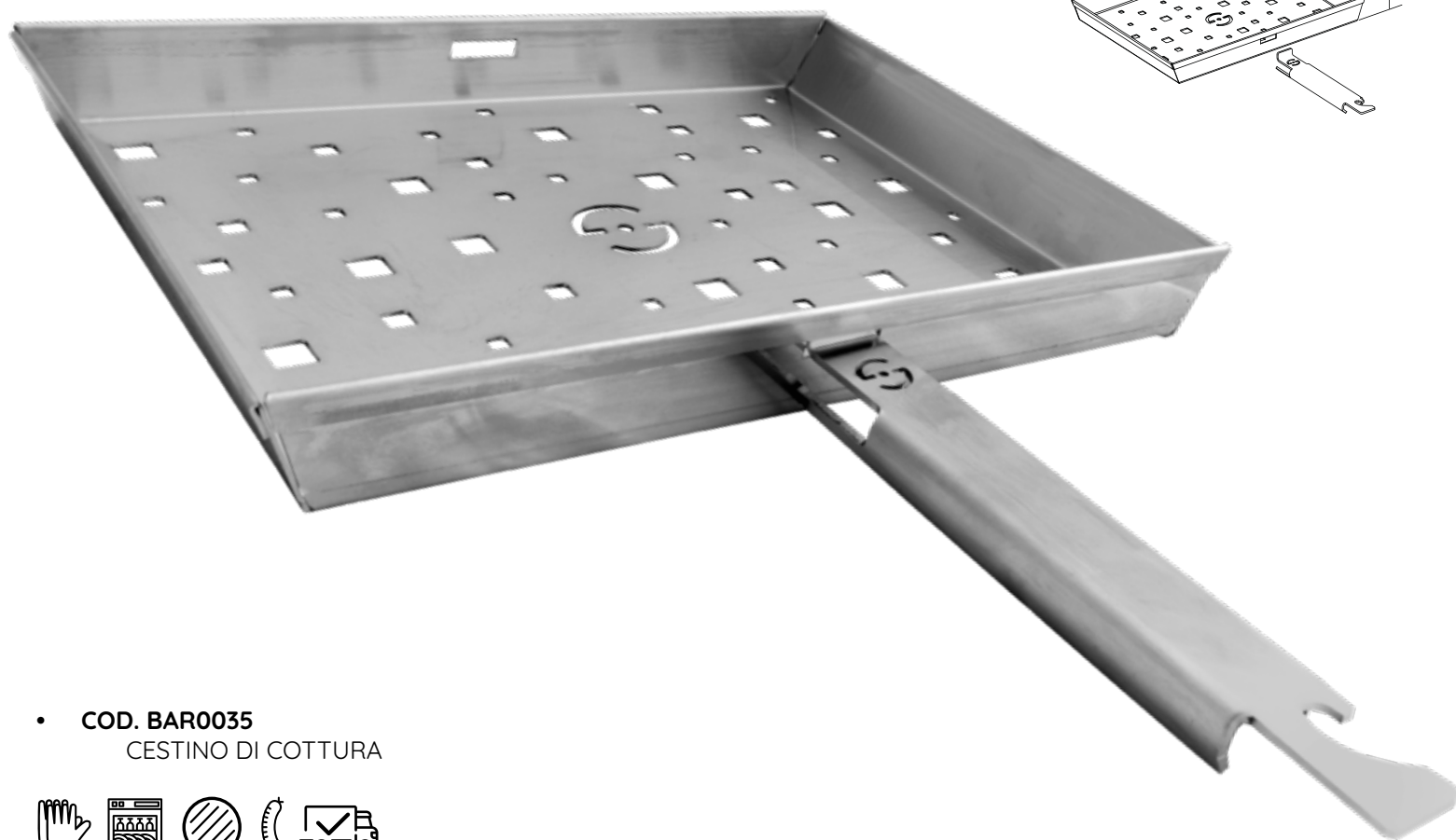

MISURE

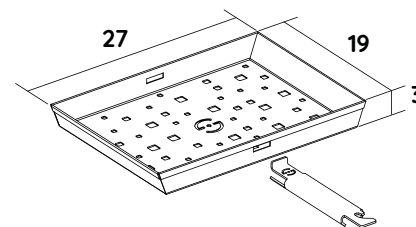

DETTAGLIO



DESCRIZIONE

Cestino di Cottura in acciaio inossidabile per barbecue con manico removibile. Accessorio per barbecue pensato per cuocere verdure evitando il contatto con la carne, consente di grigliare anche piccoli pezzi di carne. Adatto a qualsiasi tipo di barbecue semplicemente poggiandolo sulla griglia. Superficie forata per arrostitire le pietanze. Grazie al pratico manico removibile è possibile posizionare facilmente il cestino sulla griglia senza scottarsi.

- **COD. BAR0035**
CESTINO DI COTTURA



LUXURY PORTASPIEDINI E VASSOI

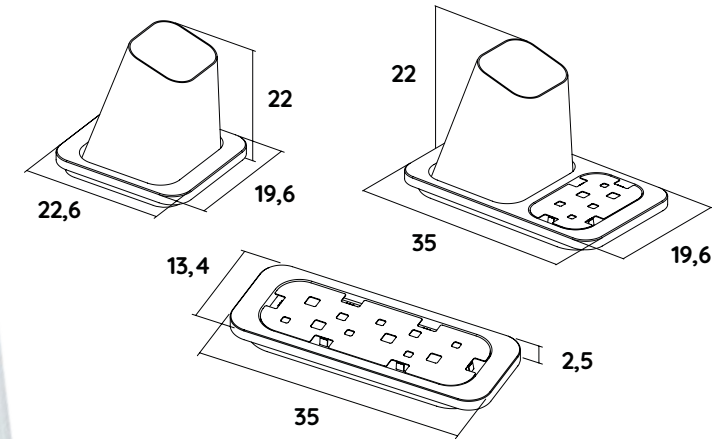

DESCRIZIONE

Il calore del legno di faggio e l'eleganza dell'acciaio inox uniti insieme per creare la linea Gran Sasso, pensata per il servizio a tavola con un tocco di design. La particolare forma dell'elemento in acciaio del portaspiedini permette di eliminare facilmente i residui di grasso, di essere lavabile in lavastoviglie e di occupare il minimo ingombro quando viene riposta.

I vassoi sono composti da una base in legno all'interno della quale trova posto una piastra in acciaio ad uso alimentare, facilmente rimovibile e lavabile in lavastoviglie.

- **COD. BAR0026**
GRAN SASSO PLUS
- **COD. BAR0027**
GRAN SASSO VASSOIO R

- **COD. BAR0028**
GRAN SASSO VASSOIO Q
- **COD. BAR0029**
GRAN SASSO



LUXURY GRISU'

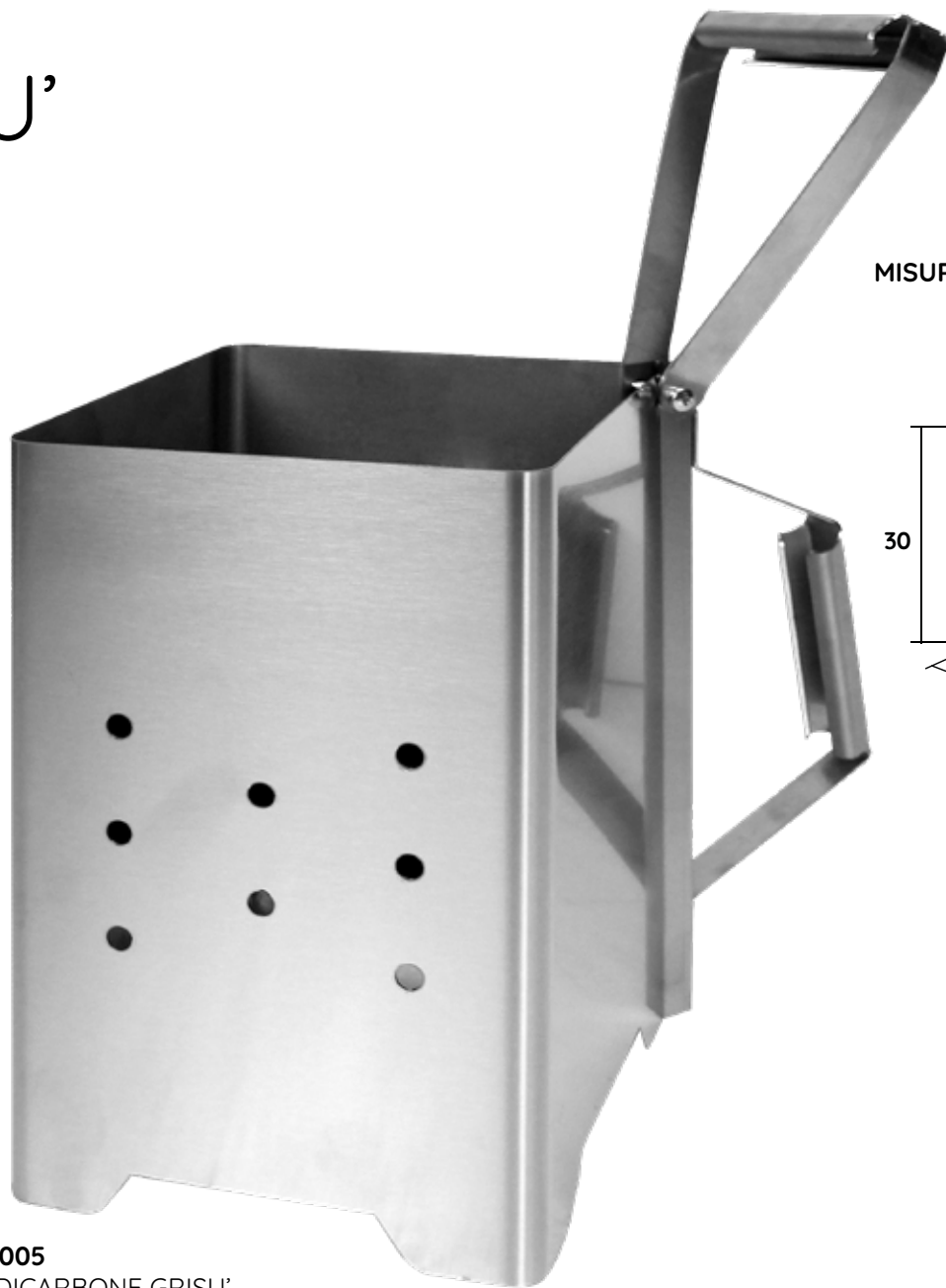

MISURE

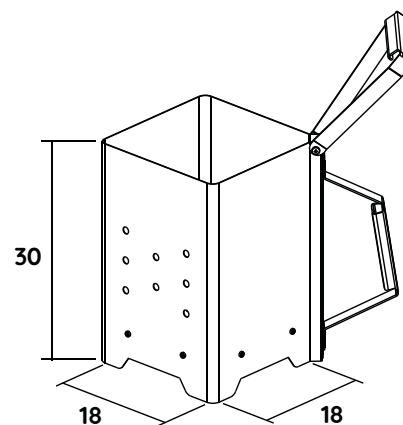

ACCESSORIO



DESCRIZIONE

Caminetto accendi carbone in Acciaio Inox AISI 430.

La caratteristica forma rettangolare e la doppia impugnatura alta consentono di far scivolare la brace ardente nel barbecue comodamente e senza rischi. Per creare la brace è necessario accendere un piccolo fuoco sul fondo e riempire la parte superiore con del carbone di legna di buona qualità. Le pareti forate favoriscono un passaggio costante di aria che alimenterà il caminetto fino alla completa accensione della brace in 18-20 minuti.

- **COD. BAR0005**
ACCENDICARBONE GRISU'



IRON NERONE

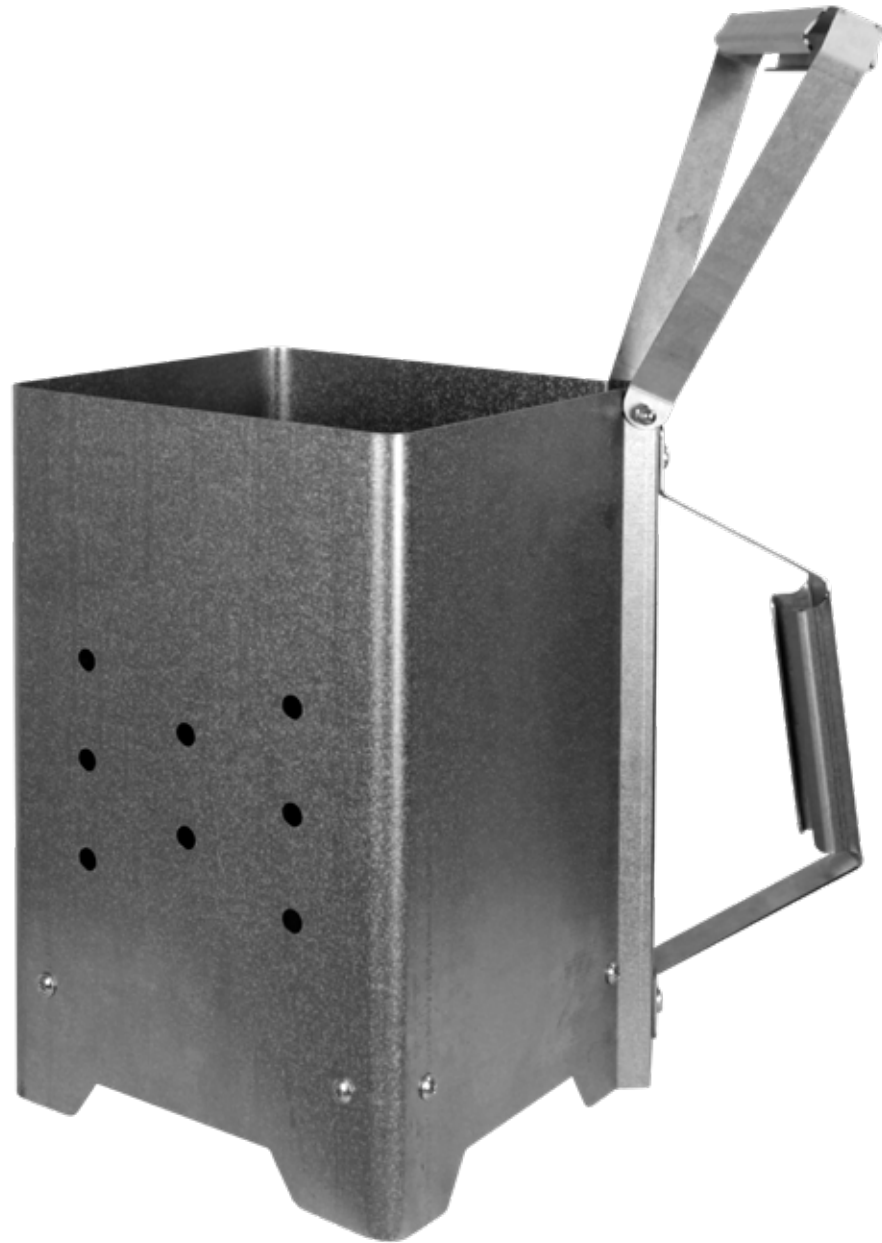

MISURE

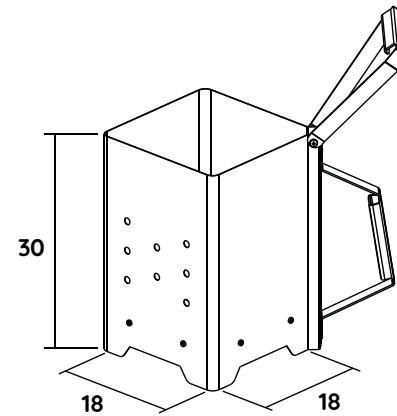

ACCESSORIO



DESCRIZIONE

Caminetto accendi carbone in ferro alluminato.

Ha forma rettangolare e la doppia impugnatura.

I fori sulle pareti favoriscono un passaggio costante di aria che alimenta il caminetto fino alla completa accensione della brace (18-20 minuti).

Nella parte inferiore ha quattro comodi piedi che permettono una ventilazione del fuoco che accende la brace.

- **COD. BAR0039**
ACCENDICARBONE NERONE



LUXURY

SUPPORTO PER GRISU'/NERONE



MISURE

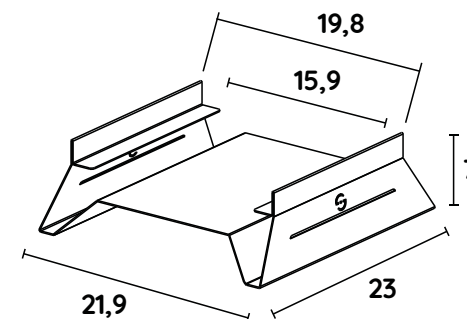

DESCRIZIONE

Un importante accessorio da abbinare all'accendi carbone Grisù o al Nerone. Prodotto in ferro alluminato, permette di poggiare l'accendi carbone in sicurezza senza impedire il passaggio dell'aria. Grazie a questo accessorio aggiuntivo, infatti, l'accendi carbone sarà distanziato dal piano d'appoggio, eliminando così l'eventualità di rovinare quest'ultimo con l'eccessivo calore.

- **COD. BAR0036**
SUPPORTO ACCENDI CARBONE



LUXURY COVER PROTETTIVE



- **COD. BAG006**
COVER MIAMI 800
- **COD. BAG007**
COVER MIAMI 1200

- **COD. BAG008**
COVER MIAMI 1500
- **COD. BAG009**
COVER ETNA

- **COD. BAG0010**
COVER ETNA MAXI

DETTAGLIO



DESCRIZIONE

Per la cura completa e un'efficienza prolungata nel tempo, la cover protettiva tiene al riparo barbecue e cuocispiedini dal maltempo.

Realizzata in tessuto impermeabile leggero e resistente, la cover è dotata di particolari inserti triangolari sul fondo che la fissano stabilmente al barbecue. Con la cover viene fornita una pratica sacca dove riporla quando non viene utilizzata.



LUXURY BORSE DA TRASPORTO



MISURE

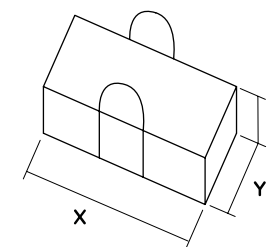

	X	Y	Z
MIAMI 500/800	94	20	27
MIAMI 1200	140	20	27
MIAMI 1500	170	20	27
ETNA/ETNA MINI	77	45	28
ETNA MAXI	137	45	28

DESCRIZIONE

Grazie alle apposite borse, realizzate su misura, sarà possibile trasportare comodamente i barbecue.

Inoltre, le pareti rigide contribuiscono a fornire la giusta protezione occupando uno spazio ridotto.

- **COD. BAG001**
BORSA MIAMI 500/800
- **COD. BAG002**
BORSA MIAMI 1200

- **COD. BAG003**
BORSA MIAMI 1500
- **COD. BAG004**
BORSA ETNA MINI/ETNA

- **COD. BAG005**
BORSA ETNA MAXI



LUXURY GREMBIULE E GUANTI



- **COD. BAR0030**
GREMBIULE
- **COD. BAR0031**
GUANTI GRILLMASTER



DETTAGLIO



DESCRIZIONE

Grebiule in cotone con doppia tasca frontale. Regolabile in altezza. Logo ricamato per garantire una migliore resistenza nel tempo.

Guanti termoresistenti da barbecue, traspiranti, con inserti antiscivolo in silicone sul palmo.

Resistenti fino a fino a 500°C. Imbottitura interna in cotone e poliestere ed esterno in cotone e aramide ad alto isolamento termico. Taglia unica. Lunghezza 35 cm.

LIGA
Luxury IS an Attitude



LUXURY

SGRASSATORE BARBECUE & FORNI



- **COD. BAR0051**
SGRASSATORE BARBECUE & FORNI

DESCRIZIONE

Lo SGRASSATORE BARBECUE & FORNI è indicato per la rimozione di residui di cibo, grasso carbonizzato, incrostazioni ostinate su barbecue e su griglie, ma anche su pareti del forno, bistecchiere, stoviglie e piani cottura. Agisce a freddo solubilizzando lo sporco di natura grassa.

Non irrita le mani, grazie ai tensioattivi vegetali. Dermatologicamente testato.

Non adatto a forni a microonde, forni autopulenti, alluminio e superfici colorate.

LUXURY

SPAZZOLA ORIZZONTALE



DETTAGLIO



DESCRIZIONE

La SPAZZOLA ORIZZONTALE PER PULIZIA DELLE GRIGLIE è un prodotto resistente e solido, adatto a togliere le incrostazioni più ostinate sulle griglie di barbecue, camini e forni.

Grazie alla sua forma, la pressione è distribuita equamente su tutta la linea, permettendo di pulire spazi più ampi in meno tempo.

- COD. BAR0054
SPAZZOLA ORIZZONTALE

LIGA
Luxury IS an Attitude



LUXURY SPAZZOLA VERTICALE



- **COD. BAR0053**
SPAZZOLA VERTICALE

DETTAGLIO

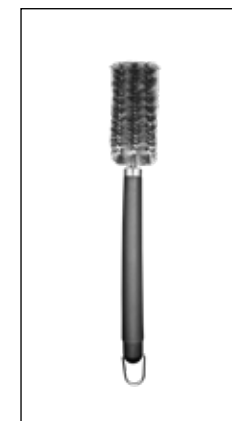

DESCRIZIONE

La SPAZZOLA VERTICALE PER PULIZIA DELLE GRIGLIE è un prodotto resistente e funzionale, adatto a togliere le incrostazioni più ostinate sulle griglie di barbecue, camini e forni.

Grazie alla sua inclinazione, permette di sviluppare una pressione più forte con il minimo sforzo, aumentando l'efficacia dell'azione di pulizia.

LUXURY

SPAZZOLA TRIANGOLARE



- **COD. BAR0052**
SPAZZOLA TRIANGOLARE

DESCRIZIONE

La SPAZZOLA TRIANGOLARE PER PULIZIA DELLE GRIGLIE è un prodotto comodo e trasportabile, adatto a togliere le incrostazioni da griglie di barbecue, camini e forni.

Un prodotto leggero e facilmente trasportabile. Molto efficace, grazie alla sua forma a "T" che distribuisce la pressione in modo uniforme su tutta la spazzola.

LIGA
Luxury IS an Attitude







ACCENSIONI

Linea di accensioni ecologiche che nascono dalla volontà di dare all'utente finale un prodotto con prestazioni elevate.

Gli accendifuoco hanno caratteristiche e dimensioni diverse. Vengono prodotti con legno naturale e senza l'aggiunta di sostanze che contaminano la brace.

Perfetti per l'utilizzo con barbecue, stufe a pellets o camini.

ACCENSIONI

RICCIO DI LEGNO



DETTAGLIO



DESCRIZIONE

I ricci di legna sono composti dal 60% di legno e 40% di cera vegetale. Posiziona e Innesca l'accendifuoco con un fiammifero o un accedino. Posiziona la legna o il carbone sopra l'accendifuoco evitando di soffocare la fiamma.

• COD. BAR0049

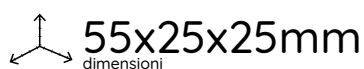
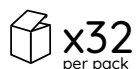

MAXI CUBO IN FIBRA DI LEGNO

UN CUBO EQUIVALE A 3 ACCENSIONI TRADIZIONALI - **1x3**



DETTAGLIO



DESCRIZIONE

I maxicubi sono in fibra porosa e hanno una dimensione di 35 x 27 x 27 mm. Posizionare un maxicubo e accenderne un angolo con fiammifero o accendino. Una volta acceso, posizionare la legna o carbone sopra di esso, senza soffocare la fiamma. Un maxicubo equivale a tre tavolette standard.

• COD. BAR0050

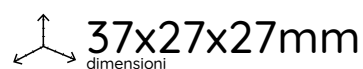

LIGA
Luxury IS an Attitude

ACCENSIONI

ACCENDIFUOCO CON INNESCO



DETTAGLIO



DESCRIZIONE

Accendi sfregando la testa sulla banda ruvida e posizionalo sotto la legna o il carbone. Chiudere la scatola prima di accenderlo e sfregare tenendolo a distanza dal corpo.

• COD. BAR0048



ACCENSIONI

TAVOLETTA ACCENDIFUOCO

DETTAGLIO



DESCRIZIONE

Posiziona una o più parti della tavoletta su un braciere, nel camino o nella stufa. Accendi con un fiammifero o un accendino e poi posiziona legno o carbone sopra la fiamma evitando di soffocarla.



• COD. BAR0047

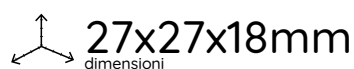

LISA
Luxury IS an Attitude



HOME LIVING

Nel 2020 alle linee barbecue viene affiancato un catalogo in continua evoluzione di prodotti per la casa, realizzati con l'intento di portare sul mercato prodotti innovativi, studiati nei minimi dettagli.



DESCRIZIONE

Il vassoio è studiato per stoccare i bicchieri vicino alla bevanda, mentre la sponda di sicurezza permette di lasciare il bicchiere sotto il rubinetto su un comodo piano d'appoggio durante la fase di riempimento.

Disponibile in tre bellissimi colori e due misure differenti. Compatibile con la maggior parte dei bag-in-box per vino o olio disponibili sul mercato.

- **COD. ACC0010_N**
BACCO 3LT NERO
- **COD. ACC0010_P**
BACCO 3LT PANNA
- **COD. ACC0010_RW**
BACCO 3LT RED WINE
- **COD. ACC0003_N**
BACCO 5LT NERO
- **COD. ACC0003_P**
BACCO 5LT PANNA
- **COD. ACC0003_RW**
BACCO 5LT RED WINE

MISURE

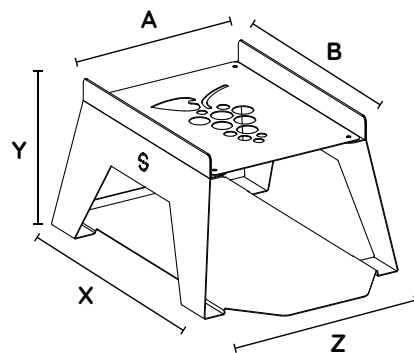

	A	B	X	Y	Z
3LT	10	19,4	27,2	14,2	17
5LT	15	19,4	27,2	14,2	19

DETTAGLI





DESCRIZIONE

Plan è un piano multifunzionale in acciaio inox AISI 304, il più indicato per l'uso nel settore alimentare, e ha un design ricercato che rende il prodotto esteticamente elegante e molto robusto.

Studiato per essere utilizzato in casa o nella tua attività commerciale, può essere sfruttato come piano di lavoro, come tagliere o come spianatoia e garantisce affidabilità, durata e facilità di pulizia.

La stabilità è garantita dai piedi antiscivolo che creano la migliore aderenza su tutti i piani d'appoggio, facendo sì che il prodotto rimanga immobile anche durante i lavori più duri. Nelle versioni più grandi la rigidità è ulteriormente garantita da una barra di rinforzo centrale nella versione grande o due barre di rinforzo per la versione pro.

- **COD. ACC0005**
PLAN PICCOLA 55X40
- **COD. ACC0006**
PLAN MEDIA 55X60
- **COD. ACC0007**
PLAN GRANDE 55X80
- **COD. ACC0008**
PLAN PRO 55X100

MISURE

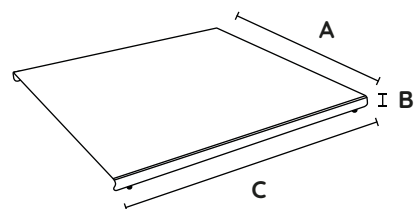

	A	B	C
piccolo	55,5	2,5	37,8
media	55,5	2,5	58,5
grande	55,5	2,5	79,5
pro	55,5	2,5	100

DETTAGLI

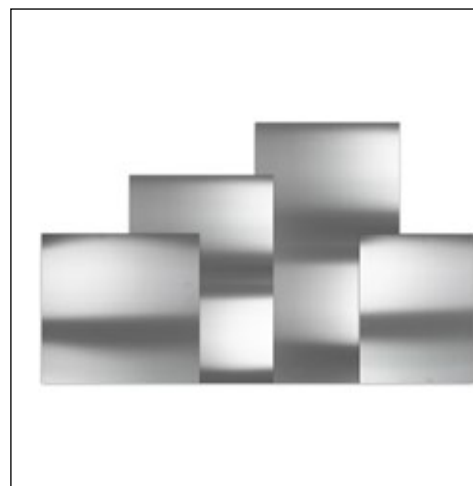
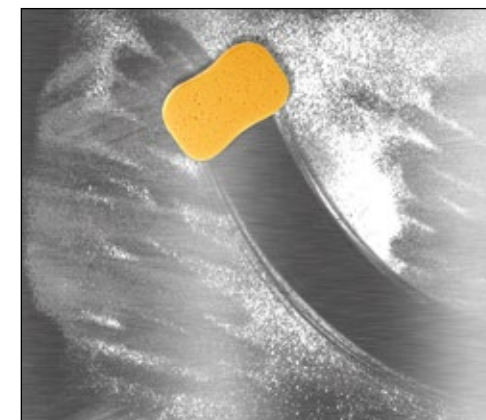



HOME LIVING PLAN PLUS

DESCRIZIONE

Plan Plus è un piano di lavoro, disponibile in acciaio inox AISI 304 o ferro verniciato, studiato per essere utilizzato come copri fornelli.

Grazie alle linee pulite e alle colorazioni disponibili, il prodotto si integra perfettamente con qualsiasi tipo di cucina, offrendo uno spazio d'appoggio e di lavoro utile ed intelligente.

Stabile grazie ai piedi antiscivolo che danno un'aderenza maggiore su qualsiasi piano d'appoggio.

- **COD. ACC0011_P**
PLAN PLUS BIANCO
- **COD. ACC0011_N**
PLAN PLUS NERO
- **COD. ACC0011_X**
PLAN PLUS INOX

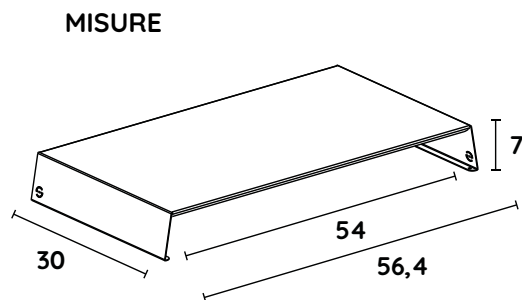

DETTAGLI





HOME LIVING LAPALETTA

DESCRIZIONE

Grazie ad uno studio sulla giunzione del manico con la paletta, caratterizzato anche da rinforzo posteriore e laterale con rivetti, il prodotto gode di un aumento della portata, che arriva fino a 4kg.

L'inclinazione e l'altezza del manico, insieme al peso contenuto della paletta rendono l'articolo comodo da utilizzare.

La composizione in acciaio o ferro zincato di 0,7 mm di spessore dà alla struttura della paletta una notevole flessibilità. Questa caratteristica riduce il rischio di rottura del prodotto.

- **COD. ACC0009**
PACK 10PZ PALETTA
ACCIAIO
- **COD. ACC0013**
PACK 10PZ PALETTA
FERRO ALLUMINATO

MISURE

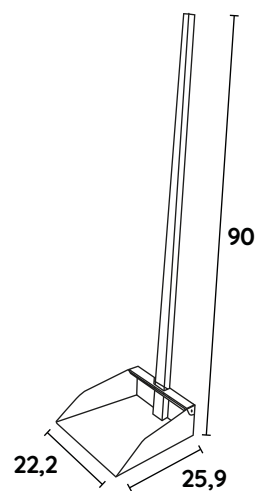

DETTAGLI

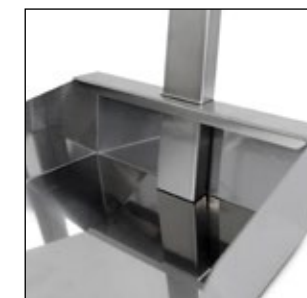
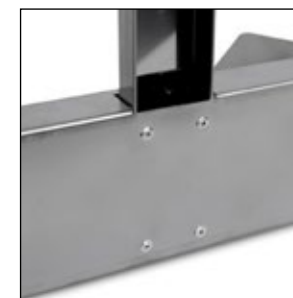
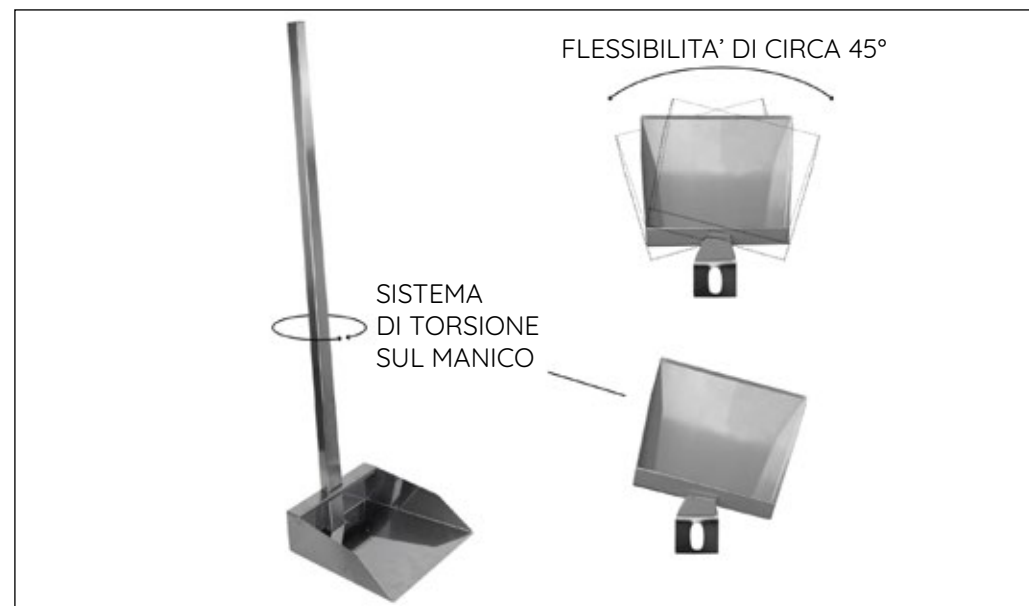



POLDINO POLPETTINO

DESCRIZIONE

Poldino Polpettino è l'utensile da cucina che permette di avere in un solo gesto delle bellissime polpettine per la creazione di ricette perfette.

Disponibile in tre misure, con i buchi da 1 cm, da 1,3 cm e da 1,6 cm. Composto in Acciaio Inox 304 Scotch Brite.

Il prodotto è facile da usare e completamente lavabile in lavastoviglie. Il marchio ed il prodotto sono registrati e completamente made in Italy.

- **COD. ACC0017**
POLDINO POLPETTINO
FORO 10
- **COD. ACC0018**
POLDINO POLPETTINO
FORO 13
- **COD. ACC0019**
POLDINO POLPETTINO
FORO 16

MISURE

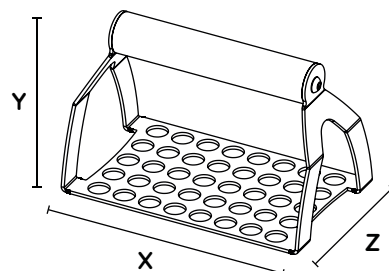

	X	Y	Z
FORO 10	16	11	10
FORO 13	16	11	10
FORO 16	16	11	12

DETTAGLIO FORI

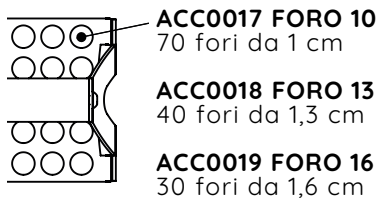

ACC0017 FORO 10
70 fori da 1 cm

ACC0018 FORO 13
40 fori da 1,3 cm

ACC0019 FORO 16
30 fori da 1,6 cm

DETTAGLI

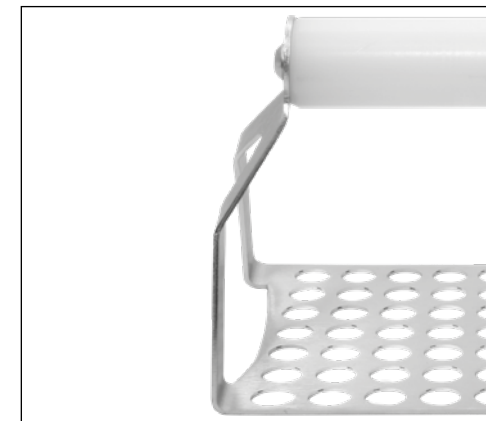
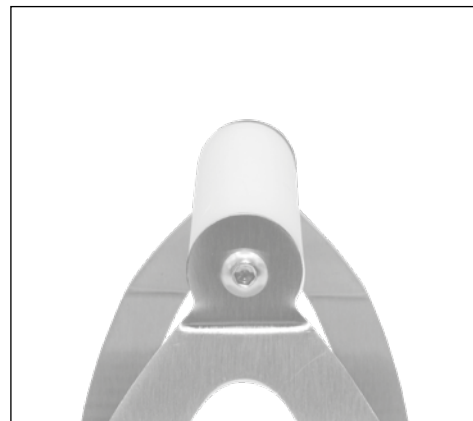

RIEPILOGO PRODOTTI

CUOCISPIEDINI



MIAMI 500
CAN0003



MIAMI 800
CAN0002



MIAMI 800F
CAN0021



MIAMI 1200
CAN0001



MIAMI 1500
CAN0004



MILANO 50
CAN1006



MILANO 80
CAN1007



MILANO 100
CAN1008



TORINO CAMINO
CAN1021



TORINO 50
CAN1001



TORINO 80
CAN1002



TORINO 100
CAN1003

BARBECUE



ETNA MINI
BAR0010



ETNA
BAR0001



ETNA F
BAR0041



ETNA MAXI
BAR0014



STROMBOLI
40X30
BAR1001



STROMBOLI
60X40
BAR1003



VESUVIO
40X30
BAR1000



VESUVIO
60X40
BAR1002



eBBQ
CAN0005

CUOCISPIEDINI GRILL



MIAMI GRILL
800+400
CAN0017



MIAMI GRILL
800+400F
CAN0018



MIAMI GRILL
1200+400
CAN0018



MILANO GRILL
80+40/100+40
CAN1013/CAN1014



MILANO GRILL+
80+40/100+40
CAN1017/CAN1018



KIT PARATIA
CAN1012



TORINO GRILL
80+40/100+40
CAN1015/CAN1016



TORINO GRILL+
80+40/100+40
CAN1019/CAN1020



KIT PARATIA
CAN1011

PROFESSIONALE



EOLO
BAR130X, BAR130A,
BAR130P, BAR130RW



UNICO
BAR7001, BAR7003,
BAR7005



CARRELLO
BAR7004

ACCESSORI



KIT POSATE
BAR0037
SPATOLA - BAR0017
FORCHETTONE - BAR0015
PINZA - BAR0016



GRISU'
BAR0005



NERONE
BAR0039



SUPPORTO
BAR0036



KIT FORNO
BAR0018



KIT ARROSTICINI
BAR0033/BAR0038



KIT PICANHA
BAR0034



RACCOGLI
GRASSO
BAR0021



GRIGLIETTA
BAR0006

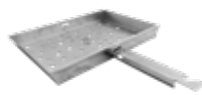

CESTINO DI
COTTURA
BAR0035



GRAN SASSO
BAR0029



GRAN SASSO
PLUS
BAR0026



GRAN SASSO
VASSOIO R
BAR0027



GRAN SASSO
VASSOIO Q
BAR0028



COVER



BORSE



GREMBIULE



GUANTI

ACCENSIONI



SGARASSATORE
BARBECUE
& FORNI
BAR0051



SPAZZOLA
ORIZZONTALE
BAR0054



SPAZZOLA
VERTICALE
BAR0053



SPAZZOLA
TRIANGOLARE
BAR0052



RICCIO IN
FIBRA DI
LEGNO
BAR0049



MAXI CUBI
BAR0050



ACCENDIFUOCO
CON INNESCO
BAR0048



TAVOLETTA
ACCENDIFUOCO
BAR0047

HOME LIVING



BACCO 5L
ACC0003_N



BACCO 5L
ACC0003_RW



BACCO 5L
ACC0003_P



BACCO 3L
ACC0010_N



BACCO 3L
ACC0010_RW



BACCO 3L
ACC0010_P



LAPALETTA
ACCIAIO
ACC0009



LAPALETTA
F. ZINCATO
ACC0013



POLDINO
POLPETTINO
ACC0017



POLDINO
POLPETTINO
ACC0018



POLDINO
POLPETTINO
ACC0019



PLAN PICCOLA
ACC0005



PLAN MEDIA
ACC0006



PLAN GRANDE
ACC0007



PLAN PRO
ACC0008



PLAN+ INOX
ACC0011_X

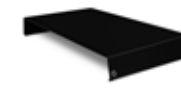

PLAN+ NERO
ACC0011_N



PLAN+ BIANCO
ACC0011_P

MARKETING

GLI ESPOSITORI

Un buon prodotto merita una buona esposizione.

Partendo da questa considerazione la Lisa ha pensato di realizzare una serie di espositori in grado di esaltare i prodotti, sfruttare al massimo lo spazio espositivo e aiutare gli official dealers nel proprio lavoro.

Ogni espositore è progettato e realizzato dalla Lisa con la stessa cura del dettaglio e con la stessa attenzione che l'azienda pone nello sviluppo dei propri prodotti.

Senza mai tralasciare l'aspetto estetico, gli espositori nascono per sfruttare al massimo gli spazi espositivi e per permettere al cliente di toccare con mano la qualità dei prodotti esposti.

Il piano di lavoro Plan è supportato da espositore che, in un ingombro di soli 60x45 cm, permette di mostrare il campione a disposizione del cliente e di stoccare 10 pezzi pronti per la vendita.

Per i cuocispiedini e gli accessori barbecue la scelta è ricaduta su degli elementi verticali, coronati da un crowner istituzionale, che diventano un punto di riferimento all'interno del negozio.

Nel caso dei cuocispiedini si può esporre tutta la gamma nello spazio generalmente occupato da un singolo prodotto.

L'espositore per gli accessori barbecue può essere configurato per ospitare tutti gli elementi aggiuntivi del barbecue Etna o, in alternativa si possono inserire delle mensole con la presenza o meno di ganci.

Tutti gli espositori sono realizzati in ferro verniciato per garantirne la durata nel tempo e rispettare il claim aziendale Luxury is an Attitude.



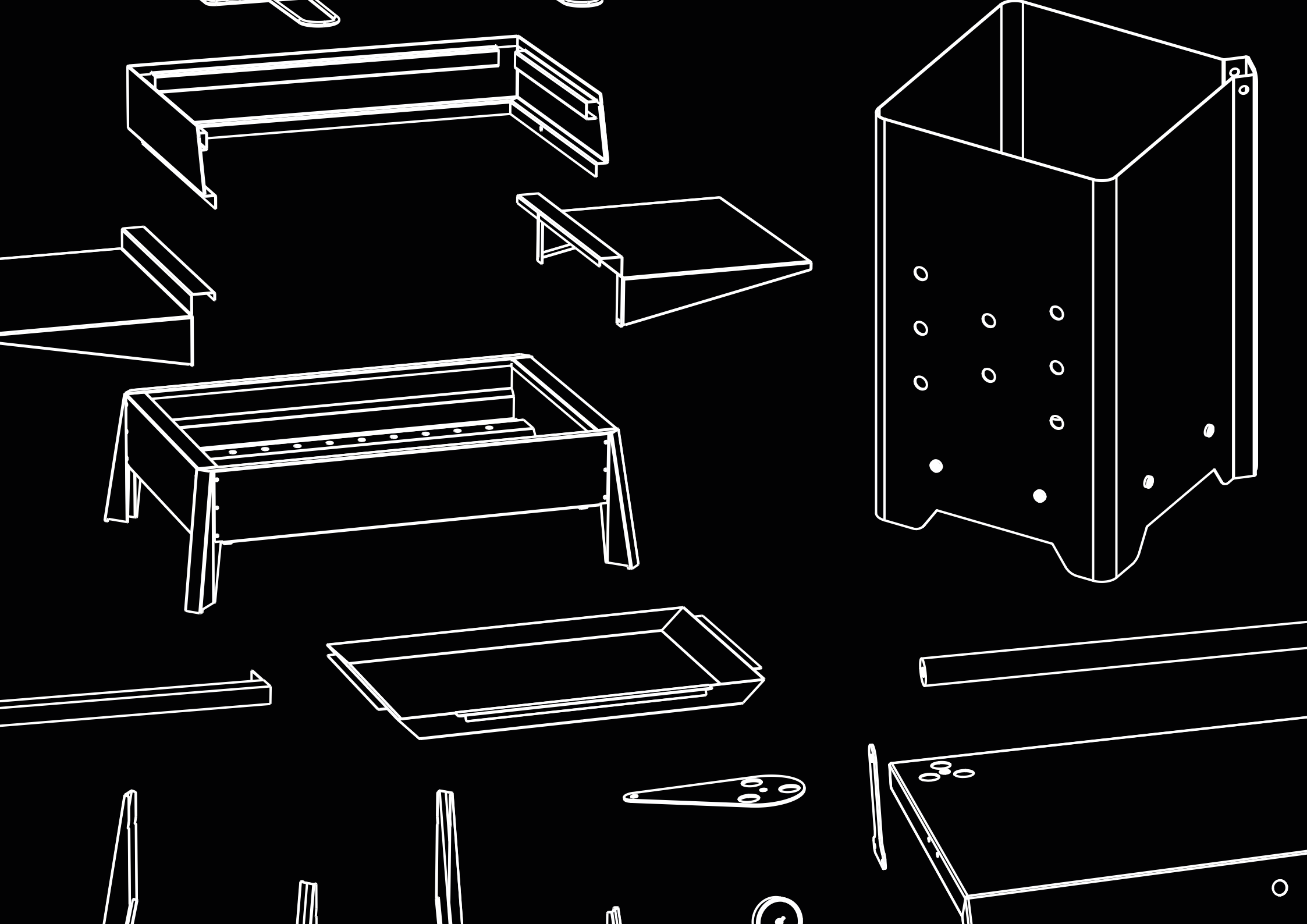

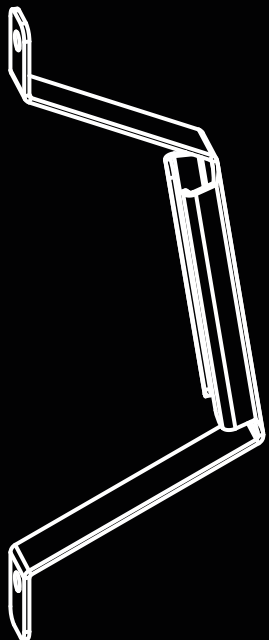

RICAMBI

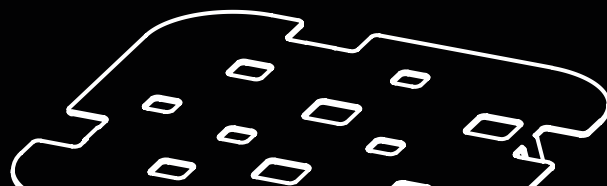
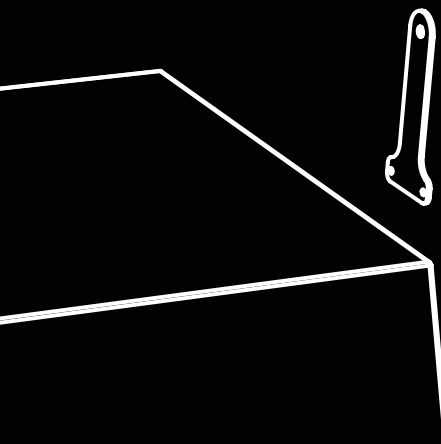

BAR0010 ETNA MINI

- RIC008 GRIGLIA IN FILO
- RIC007 PARATIA
- RIC006 MENSOLA
- RIC001 GAMBA

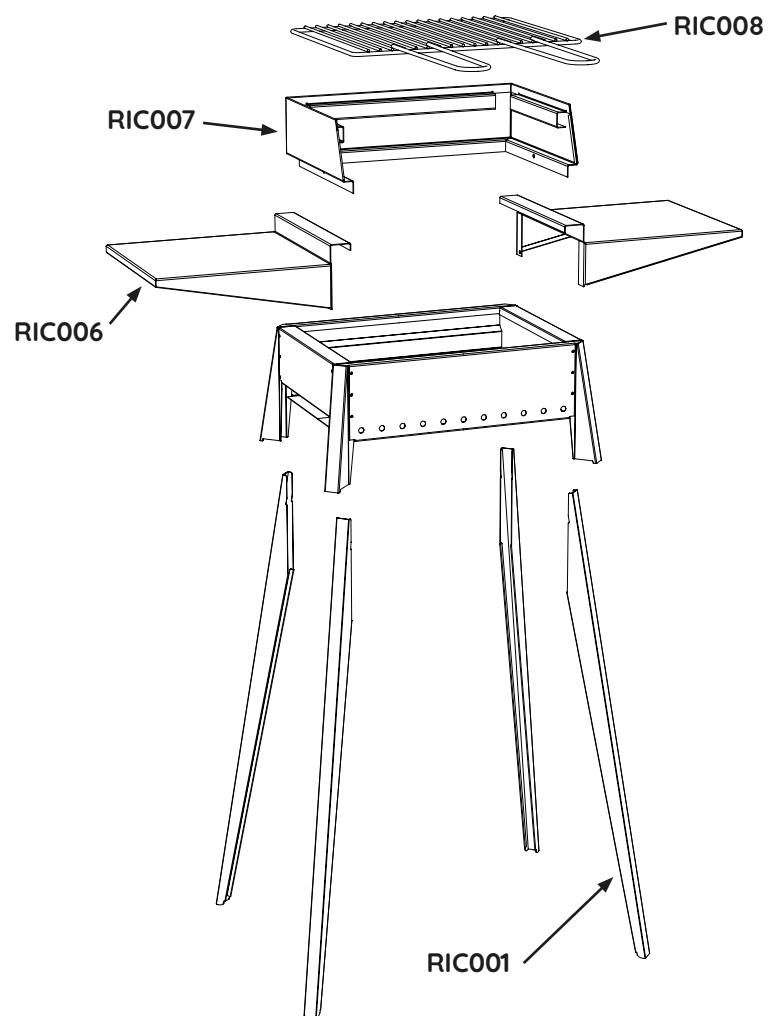

BAR0001 ETNA

- RIC005 GRIGLIA IN FILO
- RIC004 PARATIA
- RIC050 ASTA DI COLLEGAMENTO
- RIC003 MENSOLA
- RIC002 VASSOIO
- RIC001 GAMBA

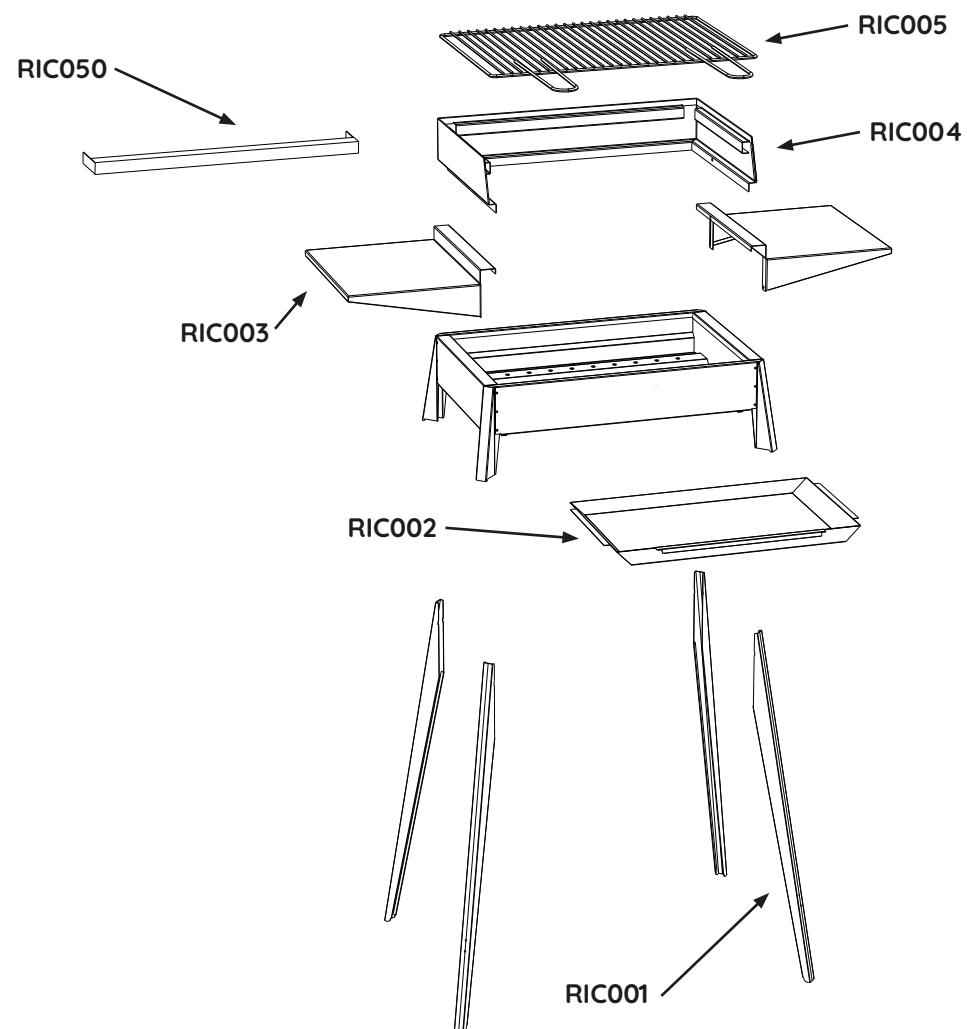

BAR0041 ETNA F

- **RIC005** GRIGLIA IN FILO
- **RIC036** PARATIA
- **RIC051** ASTA DI COLLEGAMENTO
- **RIC035** MENSOLA
- **RIC034** VASSOIO
- **RIC033** GAMBA

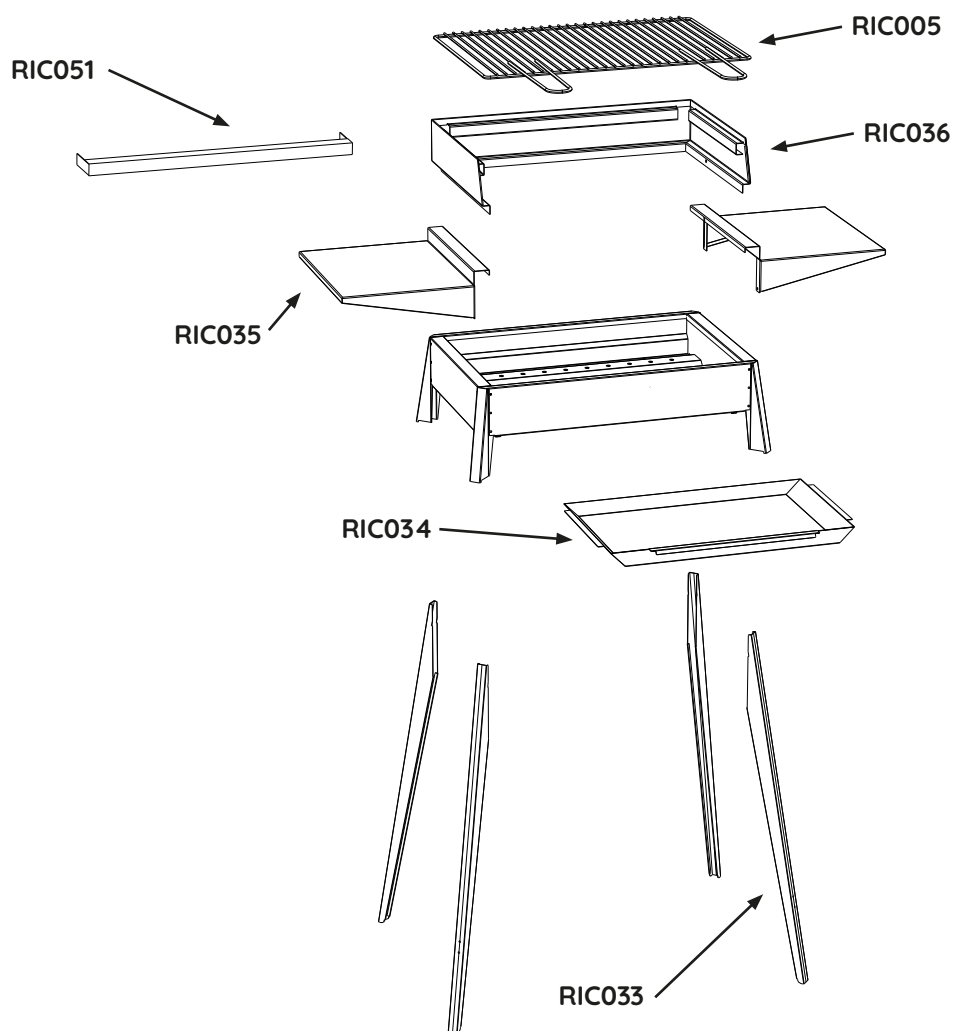

BAR0014 ETNA MAXI

- **RIC005** GRIGLIA IN FILO
- **RIC004** PARATIA
- **RIC050** ASTA DI COLLEGAMENTO
- **RIC003** MENSOLA
- **RIC002** VASSOIO
- **RIC001** GAMBA

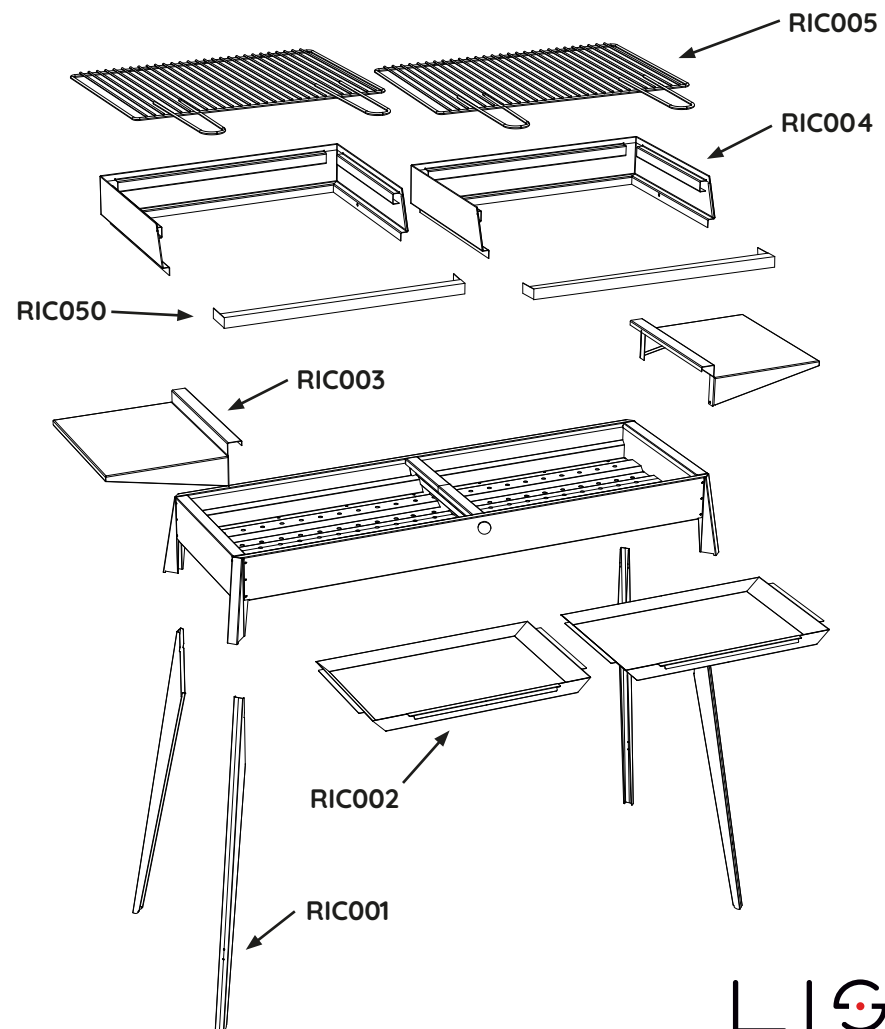

CAN[0001 - 0004] MIAMI 500/800/1200/1500

- RIC001 GAMBA

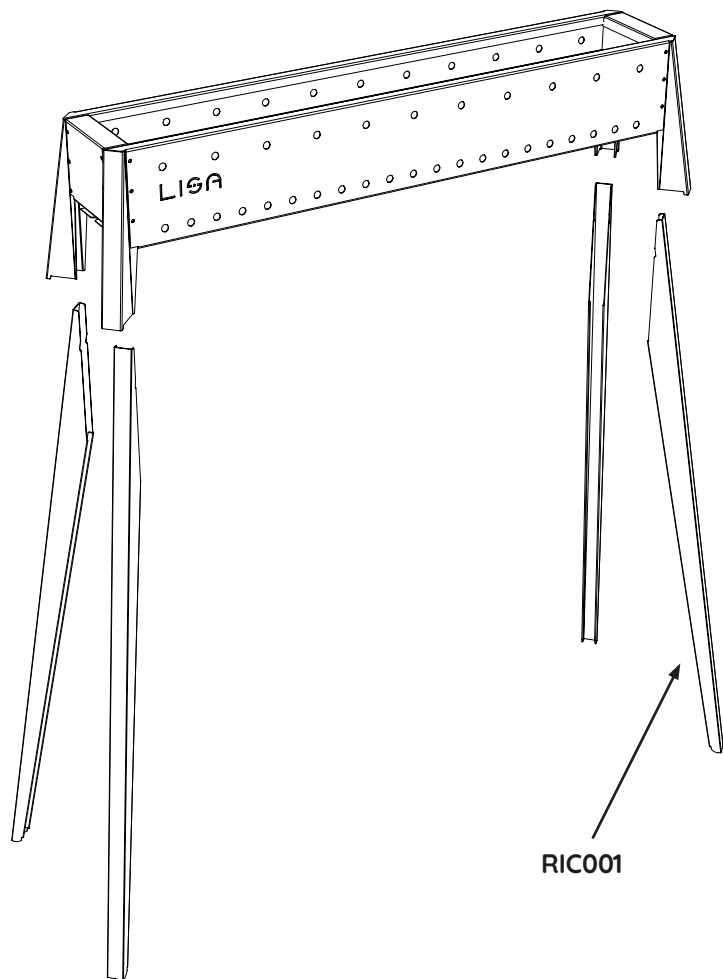

CAN0021 MIAMI 800 F

- RIC033 GAMBA

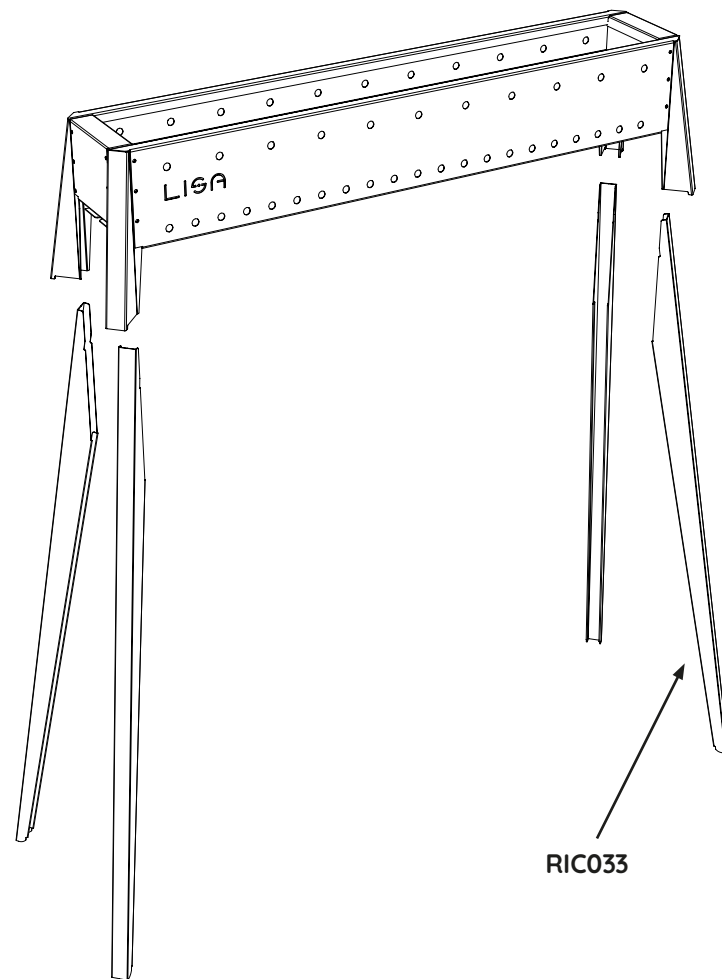

CAN[0017 - 0018] MIAMI GRILL 800+400/1200+400

- **RIC008** GRIGLIA IN FILO
- **RIC007** PARATIA
- **RIC006** MENSOLA
- **RIC001** GAMBA

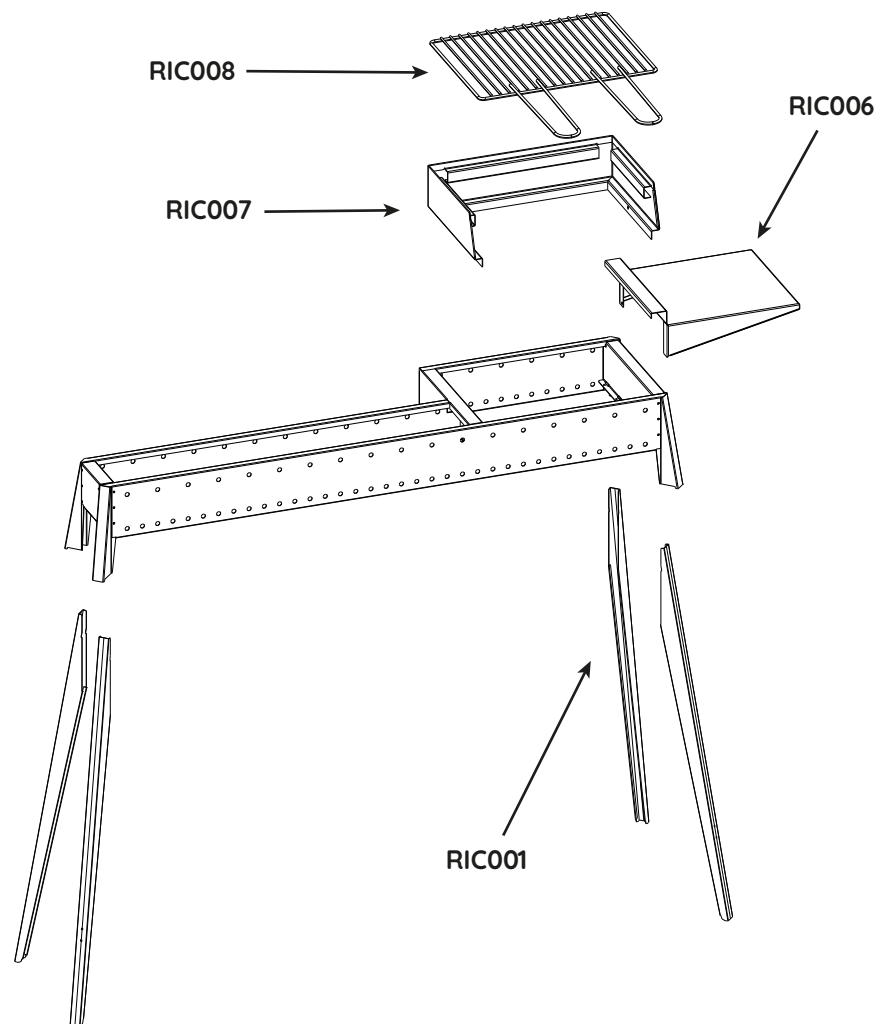

CAN0023 MIAMI GRILL 800+400 F

- **RIC008** GRIGLIA IN FILO
- **RIC038** PARATIA
- **RIC037** MENSOLA
- **RIC033** GAMBA

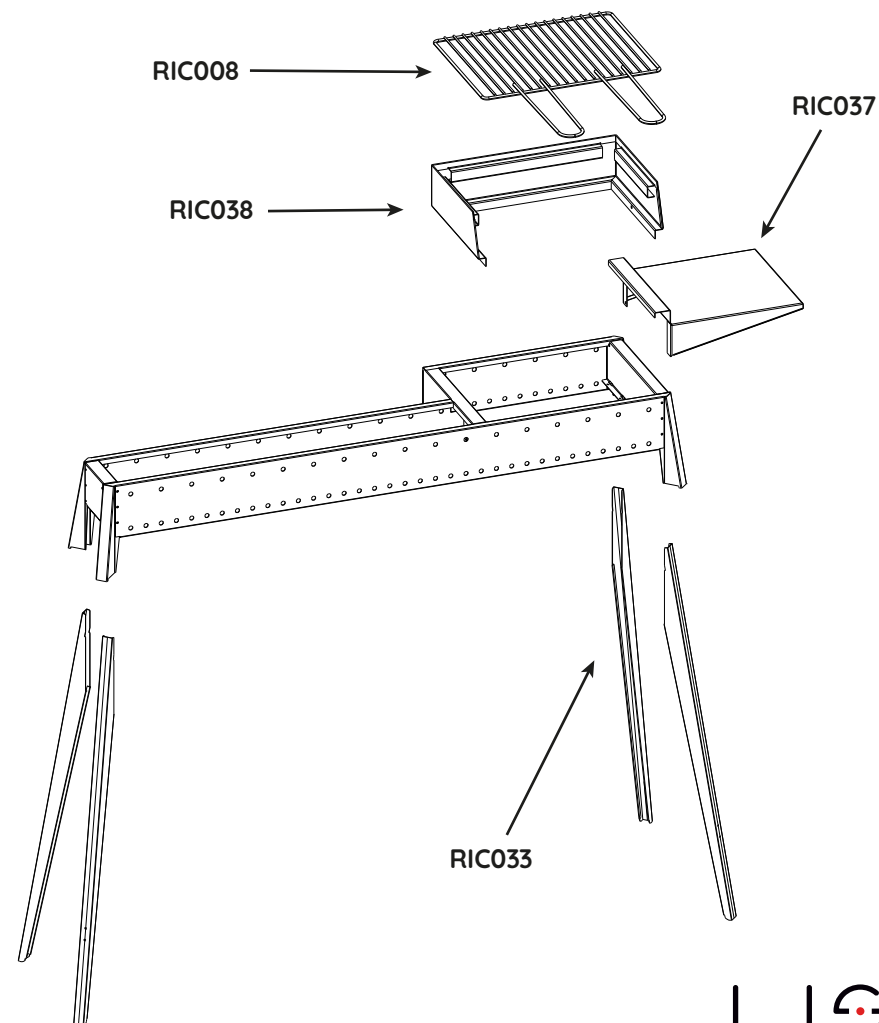

BAR1003 STROMBOLI 60X40

- **RIC005** GRIGLIA IN FILO
- **RIC044** PARATIA
- **RIC045** GAMBA

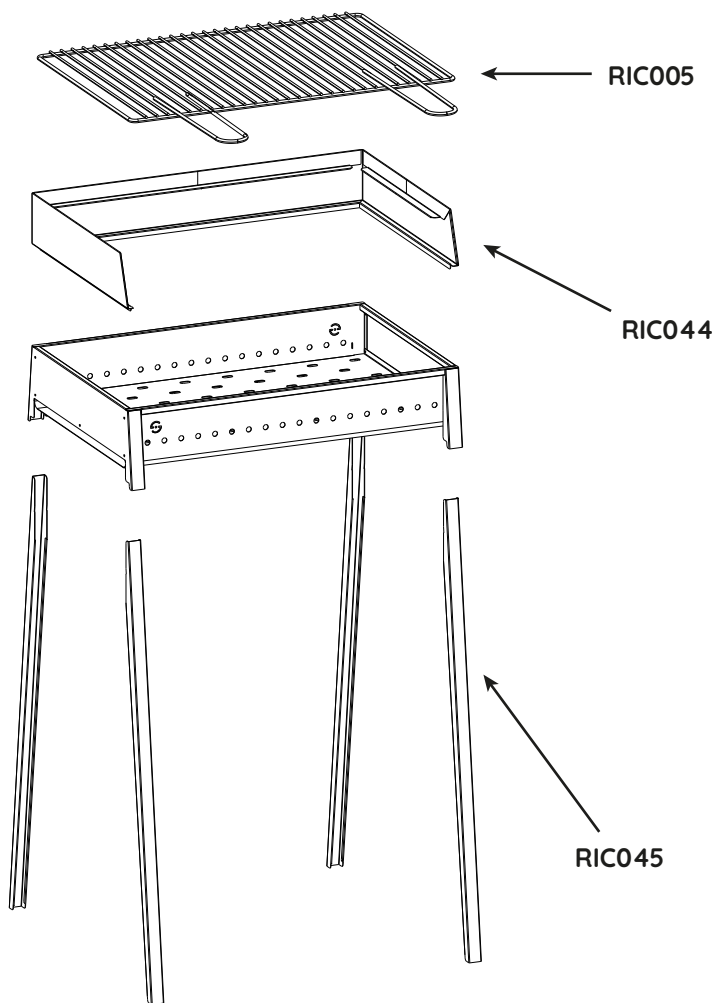

BAR1001 STROMBOLI 40X30

- **RIC008** GRIGLIA IN FILO
- **RIC043** PARATIA
- **RIC045** GAMBA

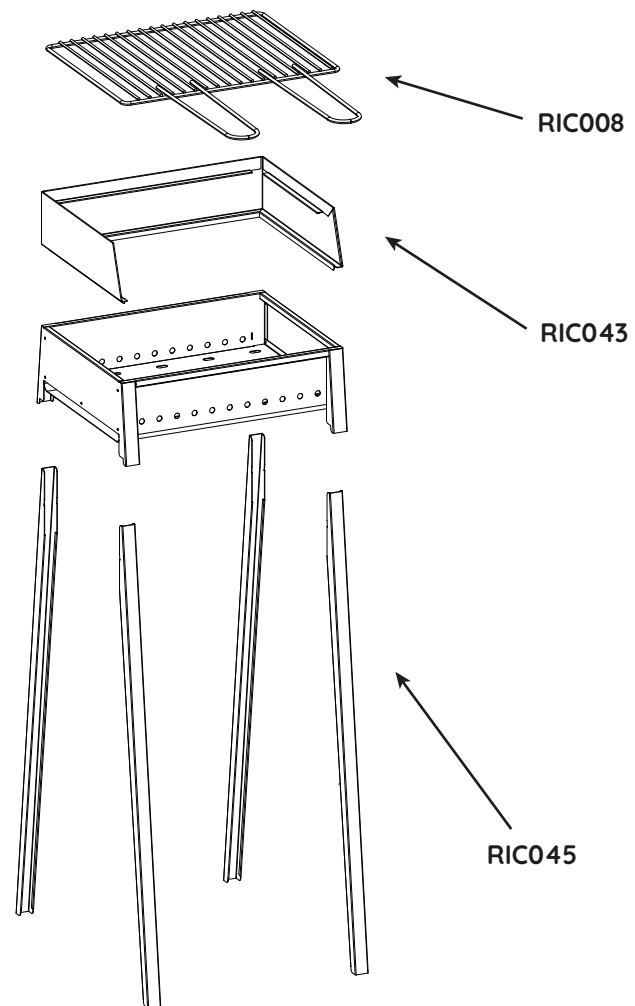

CAN[1006 - 1008] MILANO 50/80/100

- **RIC045** GAMBA MILANO 80, MILANO 100
- **RIC046** GAMBA MILANO 50

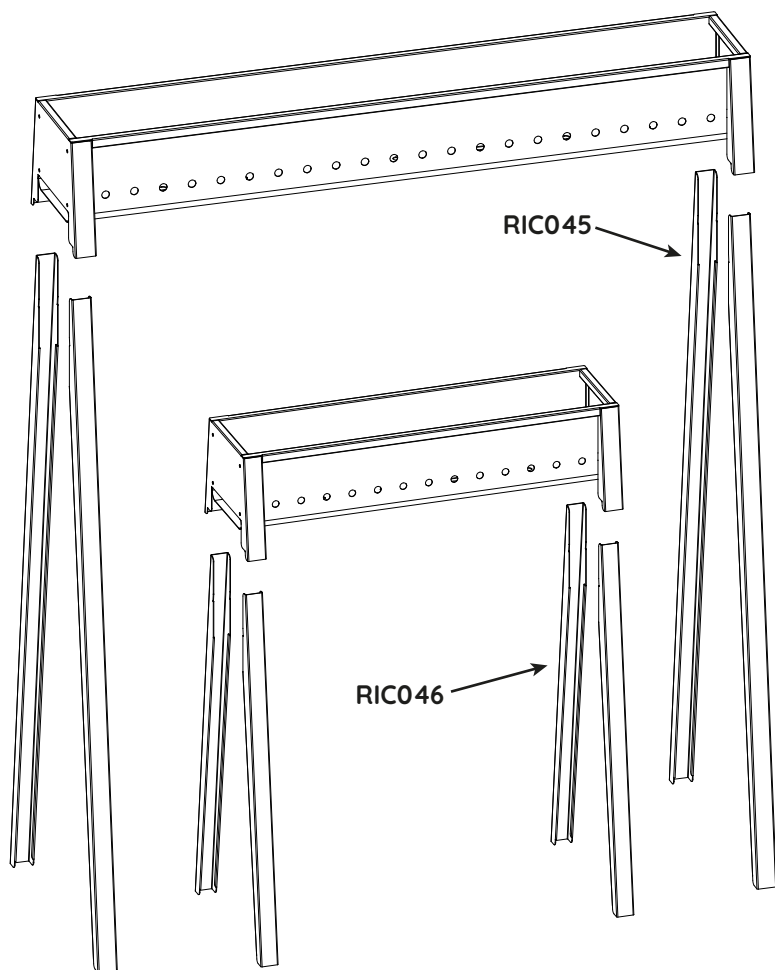

CAN[1017 - 1018] MILANO GRILL 80+40/100+40

- **RIC008** GRIGLIA IN FILO
- **RIC043** PARATIA
- **RIC045** GAMBA

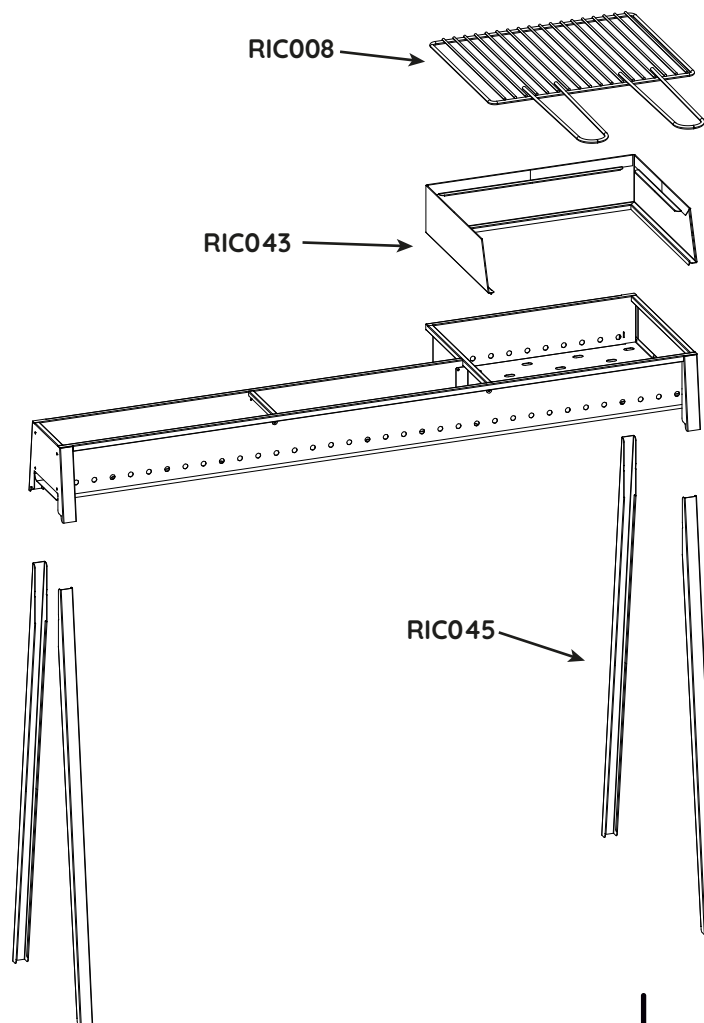

BAR1002 VESUVIO 60X40

- **RIC005** GRIGLIA IN FILO
- **RIC040** PARATIA
- **RIC041** GAMBA

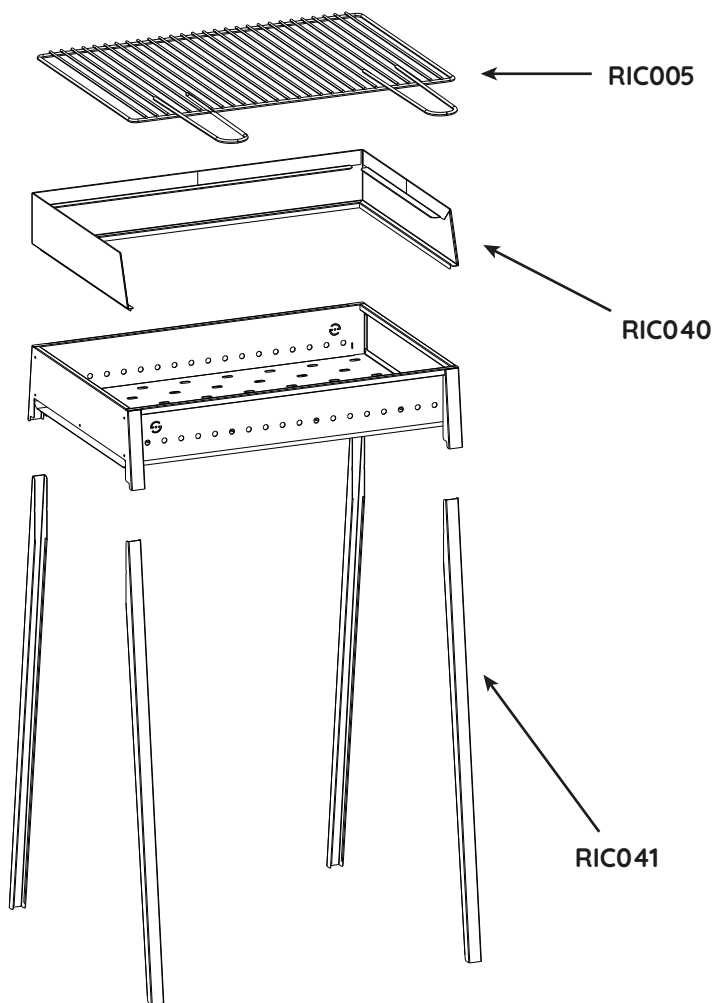

BAR1000 VESUVIO 40X30

- **RIC008** GRIGLIA IN FILO
- **RIC039** PARATIA
- **RIC041** GAMBA

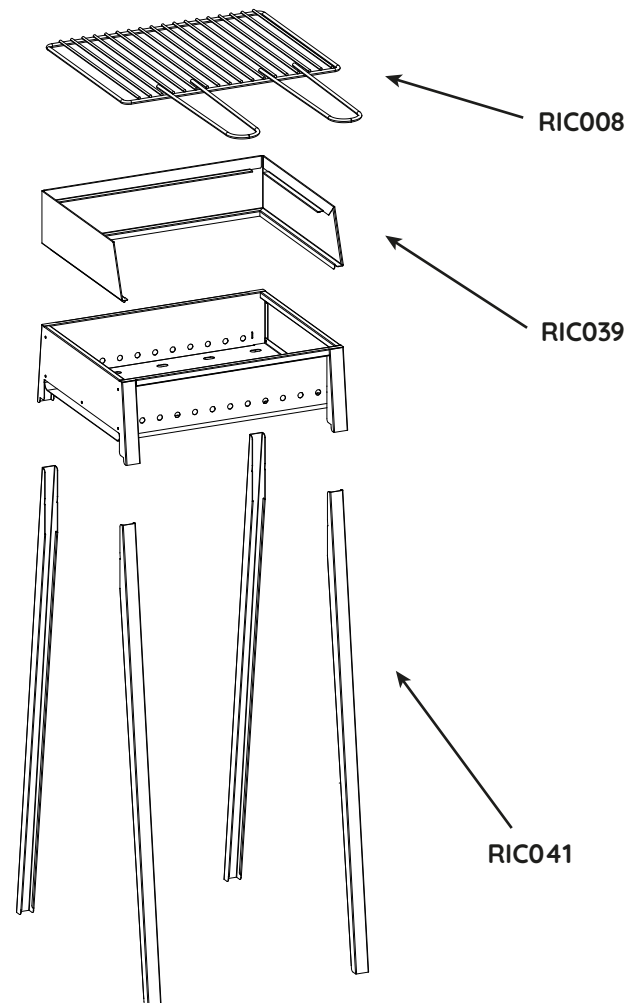

CAN[1001 - 1003] TORINO 50/80/100

- **RIC041** GAMBA TORINO 80, TORINO 100
- **RIC042** GAMBA TORINO 50

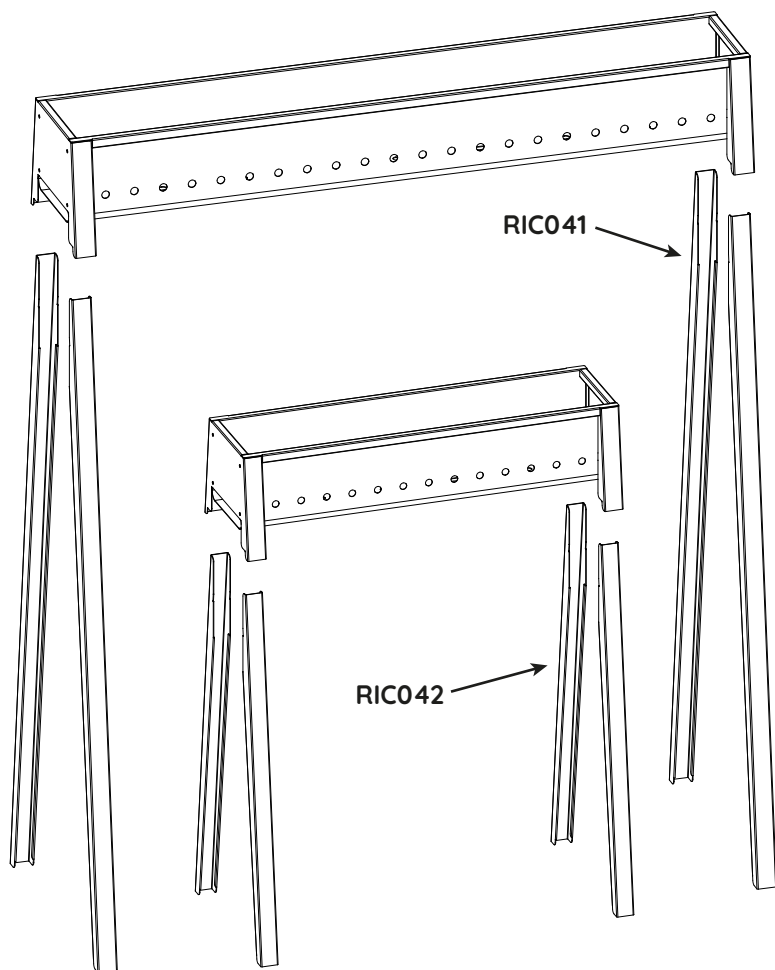

CAN[1019 - 1020] TORINO GRILL 80+40/100+40

- **RIC008** GRIGLIA IN FILO
- **RIC039** PARATIA
- **RIC041** GAMBA

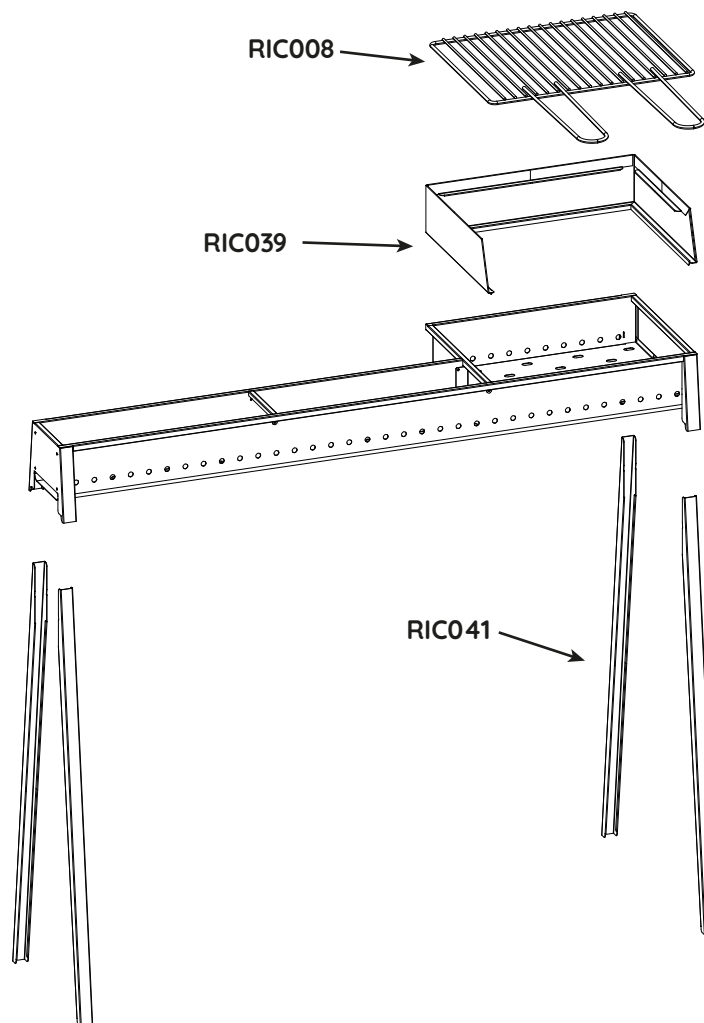

CAN0005 eBBQ

- **RIC018** GRIGLIA IN FILO
- **RIC022** GOMMINI
- **RIC021** SETTO INTERNO
- **RIC020** VASSOIO
- **RIC019** RESISTENZA ELETTRICA

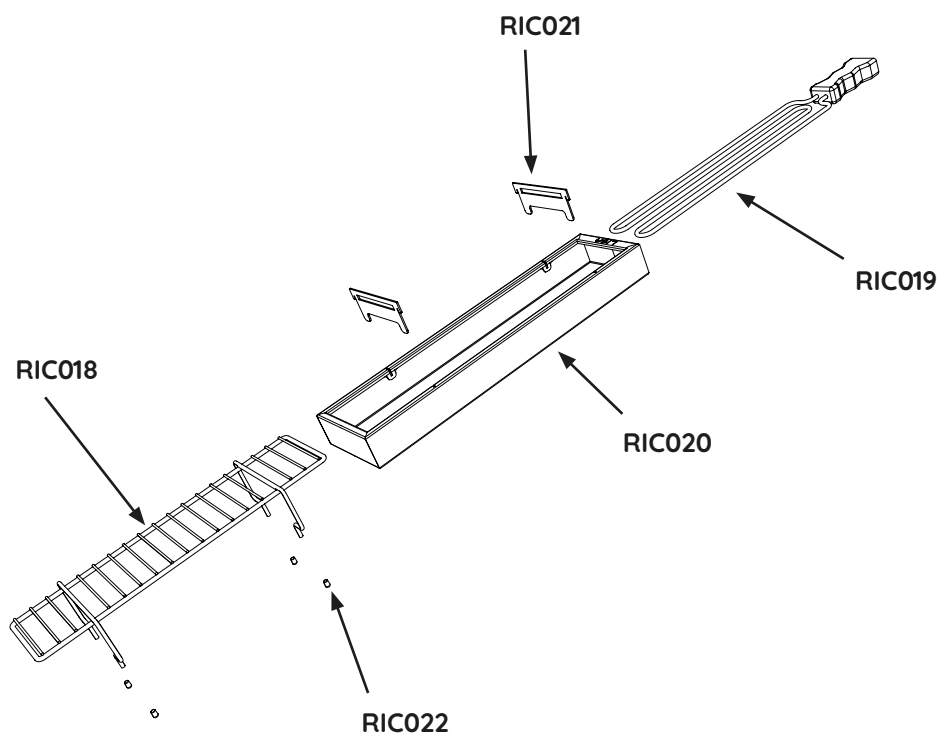

BAR0005 GRISÙ

- **RIC017** MANIGLIA MOBILE
- **RIC016** MANIGLIA FISSA

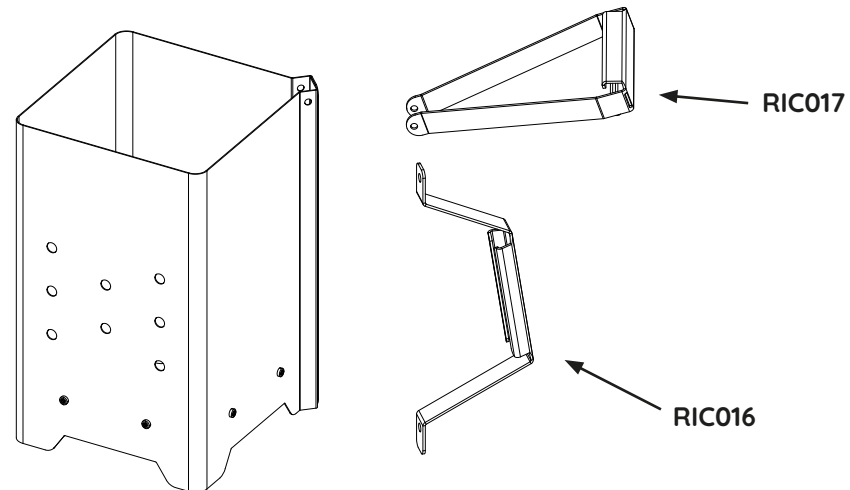

BAR0039 NERONE

- **RIC048** MANIGLIA MOBILE
- **RIC047** MANIGLIA FISSA

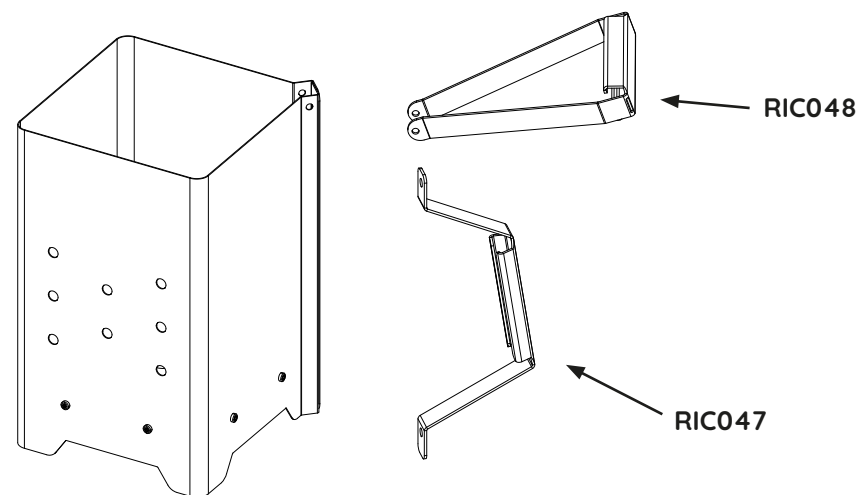

BAR0018 KIT FORNO

- RIC010 TERMOMETRO
- RIC012 VALVOLA
- RIC013 MANICO LEGNO
- RIC009 VASSOIO
- RIC011 STAFFE X2

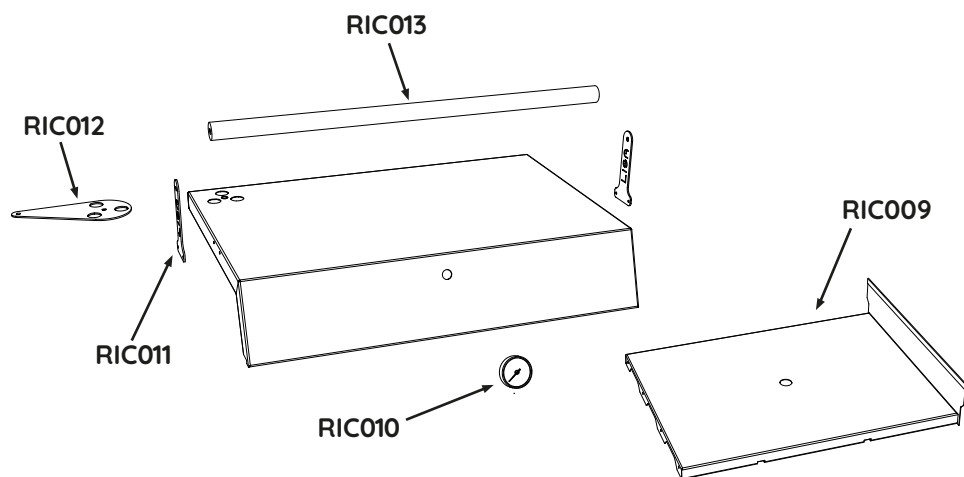

BAR0021 GRIGLIA RACCOGLI GRASSO

- RIC014 CANALE RACCOGLI GRASSO
- RIC015 MANICO

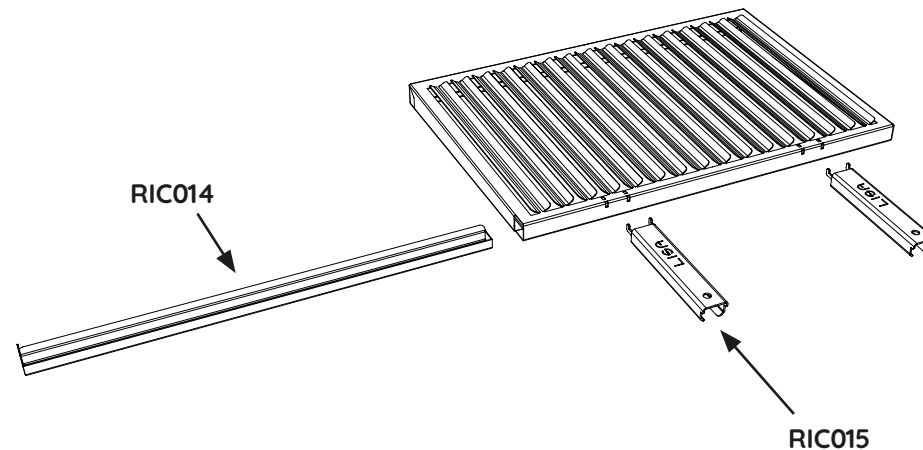

BAR0034 KIT PICANHA

- RIC024 SPADA

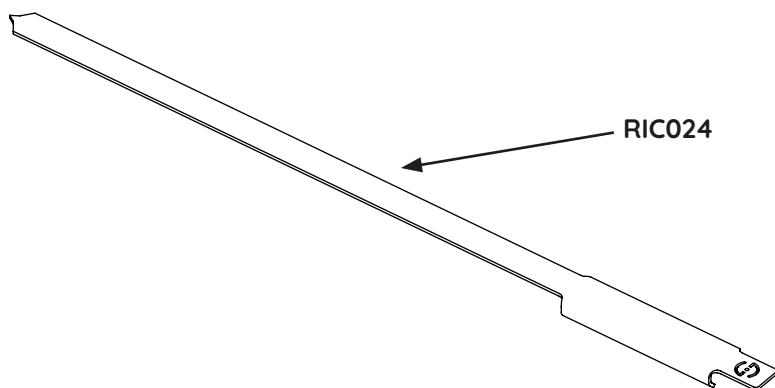

BAR0035 CESTINO DI COTTURA

- RIC023 MANICO

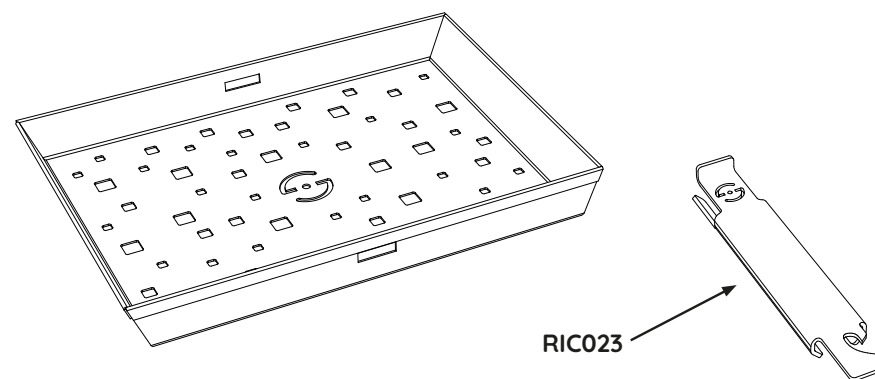

BAR0029 GRAN SASSO PORTA SPIEDINI

- **RIC027** PARTE SUPERIORE
- **RIC026** VASSOIO ALLUMINIO
- **RIC025** VASSOIO IN LEGNO

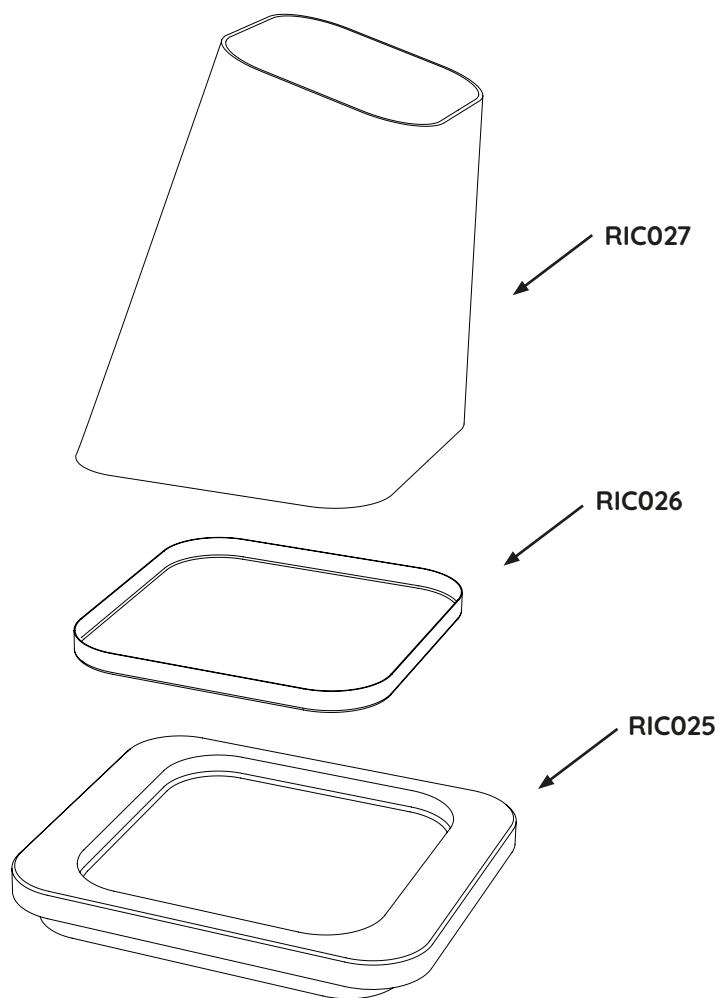

BAR0026 GRAN SASSO PLUS PORTA SPIEDINI

- **RIC027** PARTE SUPERIORE
- **RIC026** VASSOIO ALLUMINIO
- **RIC028** VASSOIO IN LEGNO
- **RIC029** GRIGLIA IN ACCIAIO

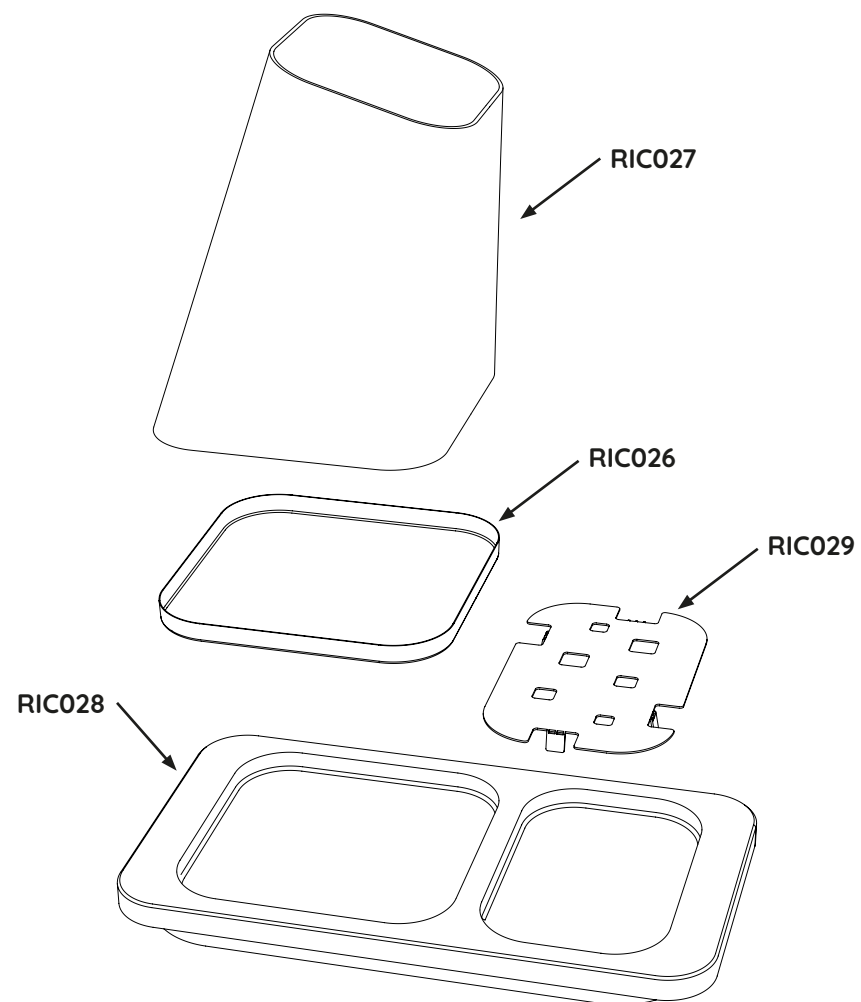

BAR0027 GRAN SASSO VASSOIO RETTANGOLARE

- **RIC032** GRIGLIA IN ACCIAIO
- **RIC031** VASSOIO IN LEGNO

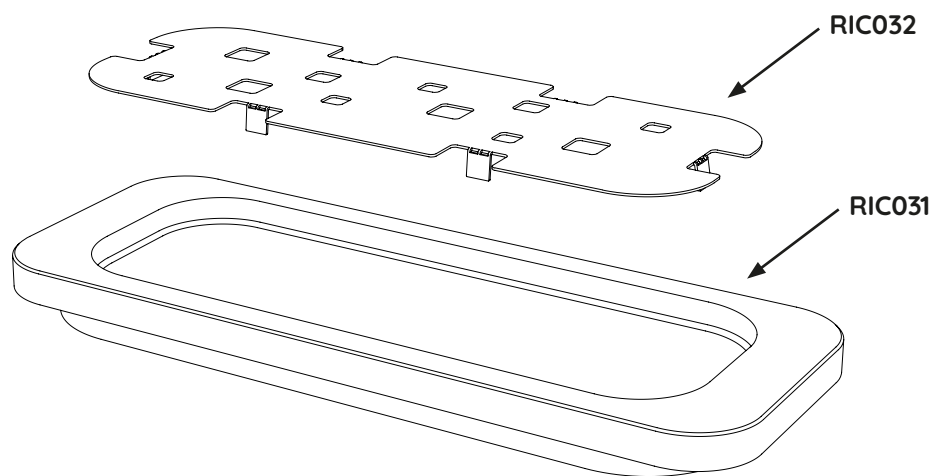

BAR0028 GRAN SASSO VASSOIO QUADRATO

- **RIC030** GRIGLIA IN ACCIAIO
- **RIC025** VASSOIO IN LEGNO

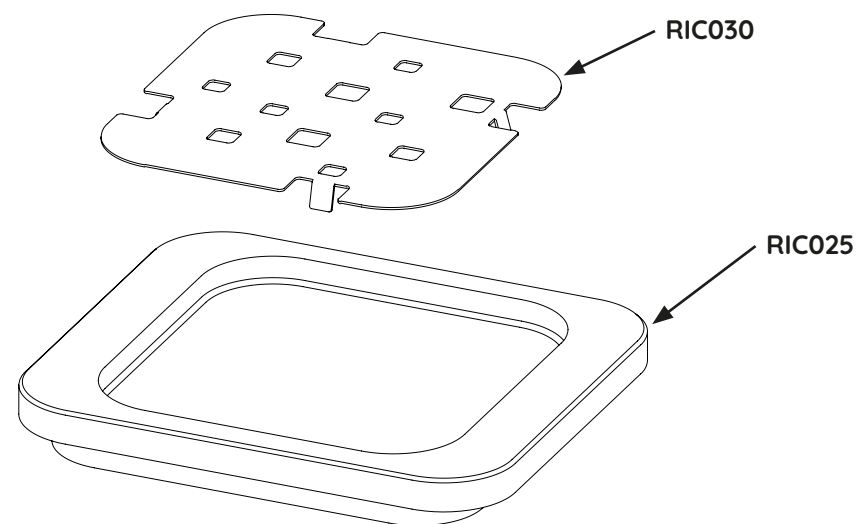

www.lisaoutdoor.com



LISA
Luxury IS an Attitude

Showroom in

Via Po, 57
66020 San Giovanni Teatino
Italia
+39 085 43 08 333

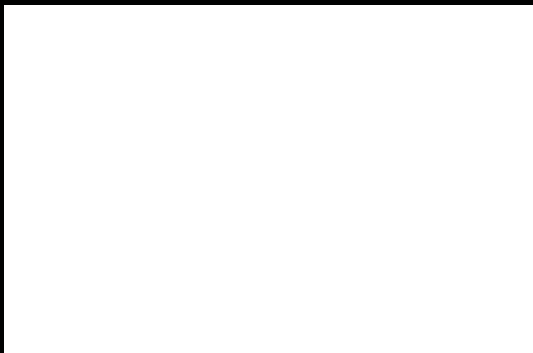

follow us on



@lisa_luxury_is_an_attitude